

# CÔNG TY CỔ PHẦN TỔ CHỨC SỰ KIỆN VÀ QUẢNG CÁO VIETAD

ĐỊA CHỈ: SỐ 28, NGÕ 145 QUAN NHÂN, P. THƯỢNG ĐÌNH, Q. THANH XUÂN

## HỒ SƠ THIẾT KẾ

## HỘI CHỢ TRIỂN LÃM

## HÀNG CÔNG NGHIỆP NÔNG THÔN TIÊU BIỂU NĂM 2024

TYPICAL RURAL INDUSTRIAL PRODUCTS EXHIBITION & FAIR 2024



**24 - 28/10/2024**



Quảng trường TTTM Vincom Royal City  
72A Nguyễn Trãi, quận Thanh Xuân, TP Hà Nội

TRUNG TÂM KHUYẾN CÔNG  
VÀ TƯ VẤN PHÁT TRIỂN CÔNG NGHIỆP 1



**GIÁM ĐỐC**  
**Nguyễn Toàn Thắng**

ĐƠN VỊ THIẾT KẾ  
CTY CP TỔ CHỨC SỰ KIỆN VÀ QUẢNG CÁO VIETAD



**GIÁM ĐỐC**  
**Bé Anh Tuấn**

Hà Nội, 2024





# THUYẾT MINH BẢN VẼ KỸ THUẬT

## 1. QUY MÔ:

Diện tích khu vực trưng bày giới thiệu sản phẩm của các tổ chức, doanh nghiệp, địa phương: 2250m<sup>2</sup>, tương đương diện tích 250 gian hàng tiêu chuẩn (3m x 3m), trong đó:

- 210 gian hàng tiêu chuẩn (kt: 3m x 3m x 2.5m cao)
- 360m<sup>2</sup> không gian mở (tương đương diện tích 40 gian hàng tiêu chuẩn, dành cho các đơn vị đăng ký dàn dựng theo thiết kế đặc thù của đơn vị)

## 2. GIẢI PHÁP KỸ THUẬT

### 2.1 Hệ thống hàng rào phục vụ thi công:

Trước khi triển khai thi công hoặc tháo dỡ các hạng mục, đơn vị thi công phải có quây, che chắn khu vực thi công theo đúng quy định của Ban quản lý TTTM Royal City ( BQL).

- Hàng rào che chắn phải có chiều cao tối thiểu 2m, gia cố chắc chắn và có các đối trọng phù hợp.
- Hệ thống hàng rào sẽ được tháo dỡ sau khi BQL nghiệm thu các hạng mục thi công và sau khi hoàn tất các công việc tháo dỡ, hoàn trả mặt bằng.

### 2.2 Hệ thống điện:

- Toàn bộ hệ thống điện phải được luồn trong ống gen chống cháy. Các dây điện đi trên mặt sàn phải luồn trong gen bán nguyệt hoặc máng cao su
- Có tiếp địa
- Sử dụng loại ổ cắm 3 lỗ (có lỗ cắm cho tiếp địa).
- Sử dụng các aptomat chống giật

### 2.3 Cổng chào:

- Chất liệu: khung sắt căng bạt hiflex để ghi kết hợp với fomex bồi decal
- Kích thước tổng thể: 14m rộng x 4,76m cao x 1m dày. Được chia làm 3 khoang, căng bạt 2 mặt. Toàn bộ kết cấu sẽ được đặt phía trước bồn hoa đối diện công vào của quảng trường Royal City. Lưu ý, do vị trí cổng không phù hợp cho việc lưu thông nên cổng chỉ mang tính chất biểu tượng
- Ý tưởng thiết kế: Sử dụng lại hình dáng tổng thể của cổng đã làm từ các năm trước của chương trình để tạo nên 1 hệ thống nhận diện thống nhất cho các năm tiếp theo.
  - + Sử dụng hình ảnh bánh răng làm chủ đạo, toàn bộ kết cấu cổng được sắp xếp theo hình ảnh bông hoa sen đang nở. Ngoài ra, việc sử dụng kết cấu vòm tròn đem lại cảm giác của sự bền vững (trong kiến trúc và xây dựng, kết cấu vòm cung và vòm mang lại nhiều lợi ích về hiệu năng xây dựng và tăng giá trị thẩm mỹ cho công trình).
  - + Sử dụng 2 tông màu chủ đạo là màu đỏ và màu xanh tạo sự nổi bật khi để ngoài trời.

HỒ SƠ THIẾT KẾ

HỘI CHỢ TRIỂN LÃM  
HÀNG CÔNG NGHIỆP NÔNG THÔN  
TIÊU BIỂU NĂM 2024

THIẾT KẾ TỔNG THỂ, CHI TIẾT  
KỸ THUẬT CÁC HẠNG MỤC  
HỘI CHỢ TRIỂN LÃM



ĐƠN VỊ THIẾT KẾ

CTY CP TỔ CHỨC SỰ KIỆN  
VÀ QUẢNG CÁO VIETAD



Ông: Lê Anh Tuấn

CHỦ TRÌ

Bà: Hàn Thị Mỹ Lệ

THIẾT KẾ

Bà: Nguyễn Thị Anh Thư

HOÀN THÀNH

NĂM 2024



- Chi tiết kỹ thuật:

- + Toàn bộ kết cấu chịu lực được hàn từ sắt hộp 40mm x 40mm x 1,4mm
- + Gia cố chắc chắn bằng các đối trọng với trọng lượng tổng thể tối thiểu 2.000kg (phân bố đều cho các chân cột và các vị trí cần chống đỡ)

## 2.4 Khu vực sân khấu và khu vực đại biểu

Toàn bộ khu vực này sẽ nằm trong nhà tiền chế kết cấu không gian, mái bạt chống xuyên nắng, kích thước 18.8m rộng x 29.4m dài, tổng chiều cao cột là 7m, chiều cao đỉnh 10,3m, khẩu độ giữa các tâm cột là 9,6m (bao gồm cả chiều rộng của các lồng tời), được gia cố bằng các đối trọng để đảm bảo an toàn khi có thời tiết bất lợi.

### a. Khu vực sân khấu

- Diện tích mặt sàn: 18m dài x 6m rộng x 0,6m cao.
- Kết cấu sân khấu là kết cấu khung thép chịu lực. Mặt sàn trải ván gỗ MDF, phủ thảm đỏ
- Sân khấu sẽ có 03 lối lên xuống được bố trí 01 chiếc ở phía trước và 2 bên.
- Backdrop khung sắt căng bạt hiflex để ghi, gia cố chắc chắn với sàn.
- Màn hình LED loại P4 đến P3 ngoài trời
- Hệ thống âm thanh, ánh sáng phục vụ lễ khai mạc

### b. Khu vực đại biểu

- Trang thiết bị bao gồm: sàn trải thảm toàn bộ, ghế da chân quỳ VIP, bàn cho đại biểu chiều dài 1,2 m dài x 0.6m rộng x 0.75m cao phủ khăn, ghế Xuân Hòa có phủ áo và thắt nơ, nước uống, bát hoa để bàn
- Số lượng bàn: 16 chiếc
- Số lượng ghế da chân quỳ phục vụ khách VIP: 32 chiếc
- Số lượng ghế banquet phục vụ đại biểu: 268 chiếc

## 2.5 Khu vực trưng bày sản phẩm:

Bao gồm 2 khu vực

- 210 gian hàng tiêu chuẩn (Kích thước: 3m x 3m x 2.5m) được bố trí trong 07 nhà tiền chế. Có balet nhựa và thảm trải sàn
- 360m<sup>2</sup> không gian mở (tương đương diện tích 40 gian hàng tiêu chuẩn, dành cho các đơn vị đăng ký dàn dựng theo thiết kế đặc thù của đơn vị). Có balet nhựa và thảm trải sàn

HỒ SƠ THIẾT KẾ

HỘI CHỢ TRIỂN LÃM  
HÀNG CÔNG NGHIỆP NÔNG THÔN  
TIÊU BIỂU NĂM 2024

THIẾT KẾ TỔNG THỂ, CHI TIẾT  
KỸ THUẬT CÁC HẠNG MỤC  
HỘI CHỢ TRIỂN LÃM



ĐƠN VỊ THIẾT KẾ



Ông: Lê Anh Tuấn

CHỦ TRÌ

Bà: Hàn Thị Mỹ Lệ

THIẾT KẾ

Bà: Nguyễn Thị Anh Thư

HOÀN THÀNH

NĂM 2024



Gian hàng tiêu chuẩn bao gồm các thiết bị như sau:

- 01 bàn Xuân Hòa có khăn phủ và váy quây
- 02 ghế banquet
- 01 bóng đèn, 01 ổ cắm (16A). Toàn bộ hệ thống điện trong gian hàng phải phù hợp với yêu cầu kỹ thuật của BQL
- 01 sọt rác nhựa
- 01 biển tên
- Thảm trải sàn, balet

Đối với khu tự dựng:

- Các đơn vị đăng ký diện tích, công suất tiêu thụ điện (phù hợp với khả năng cung cấp của BQL và maquette thiết kế cho Ban tổ chức (BTC) 3 tuần trước ngày diễn ra sự kiện. BTC có trách nhiệm cung cấp diện tích và vị trí phù hợp với nhu cầu của doanh nghiệp và có trách nhiệm thông báo những quy định về thi công do BQL ban hành.
- Các đơn vị tự thi công phải có trách nhiệm thi công theo đúng các yêu cầu của BQL (các yêu cầu về hệ thống điện, kết cấu, thời gian thi công...)

Toàn bộ các gian hàng và khu tự dựng sẽ được bố trí trong 07 nhà tiền chế (khung hợp kim nhôm), có mái che (bạt chống xuyên sáng), pano bạt đầu hồi (khung sắt căng bạt hiflex), hệ thống chiếu sáng (bóng led 300w) và được chia thành 5 khu như sau:

**Khu A:** gồm 02 nhà tiền chế

Gồm 2 nhà tiền chế

- Kích thước nhà tiền chế số 1: 95m dài x 15m rộng. Chiều cao các cột tối thiểu 4m, chiều cao đỉnh mái 7,5m
- Kích thước nhà tiền chế số 2: 8m dài x 12m rộng. Chiều cao các cột tối thiểu 4m, chiều cao đỉnh mái 4.2m

**Khu B:** gồm 02 nhà tiền chế

Gồm 2 nhà tiền chế

- Kích thước nhà tiền chế số 1: 95m dài x 15m rộng. Chiều cao các cột tối thiểu 4m, chiều cao đỉnh mái 7,5m
- Kích thước nhà tiền chế số 2: 8m dài x 12m rộng. Chiều cao các cột tối thiểu 4m, chiều cao đỉnh mái 4.2m

**Khu C:** gồm 01 nhà tiền chế

- Kích thước nhà tiền chế: 36m dài x 21m rộng. Chiều cao các cột tối thiểu 4m, chiều cao đỉnh mái 8,5m

**Khu D:** gồm 01 nhà tiền chế

- Kích thước nhà tiền chế: 30,8m dài x 4,4m rộng. Chiều cao các cột tối thiểu 2,8m, chiều cao đỉnh mái 4,2m

**Khu E:** gồm 01 nhà tiền chế

- Kích thước nhà tiền chế: 30,8m dài x 4,4m rộng. Chiều cao các cột tối thiểu 2,8m, chiều cao đỉnh mái 4,2m

HỒ SƠ THIẾT KẾ

HỘI CHỢ TRIỂN LÃM  
HÀNG CÔNG NGHIỆP NÔNG THÔN  
TIÊU BIỂU NĂM 2024

THIẾT KẾ TỔNG THỂ, CHI TIẾT  
KỸ THUẬT CÁC HẠNG MỤC  
HỘI CHỢ TRIỂN LÃM



ĐƠN VỊ THIẾT KẾ



Ông: Lê Anh Tuấn

CHỦ TRÌ

Bà: Hàn Thị Mỹ Lệ

THIẾT KẾ

Bà: Nguyễn Thị Anh Thư

HOÀN THÀNH

NĂM 2024



# SƠ ĐỒ MẶT BẰNG

- 1** Gian hàng tiêu chuẩn. KT: 3mW x 3mL x 2.5mH
- 2** Các gian hàng tự thi công
- SÂN KHẤU** Sân khấu khai mạc: KT: 5mW x 20mL x 0.5mH
- Ban tổ chức. KT: 5mW x 5mL x 6mH

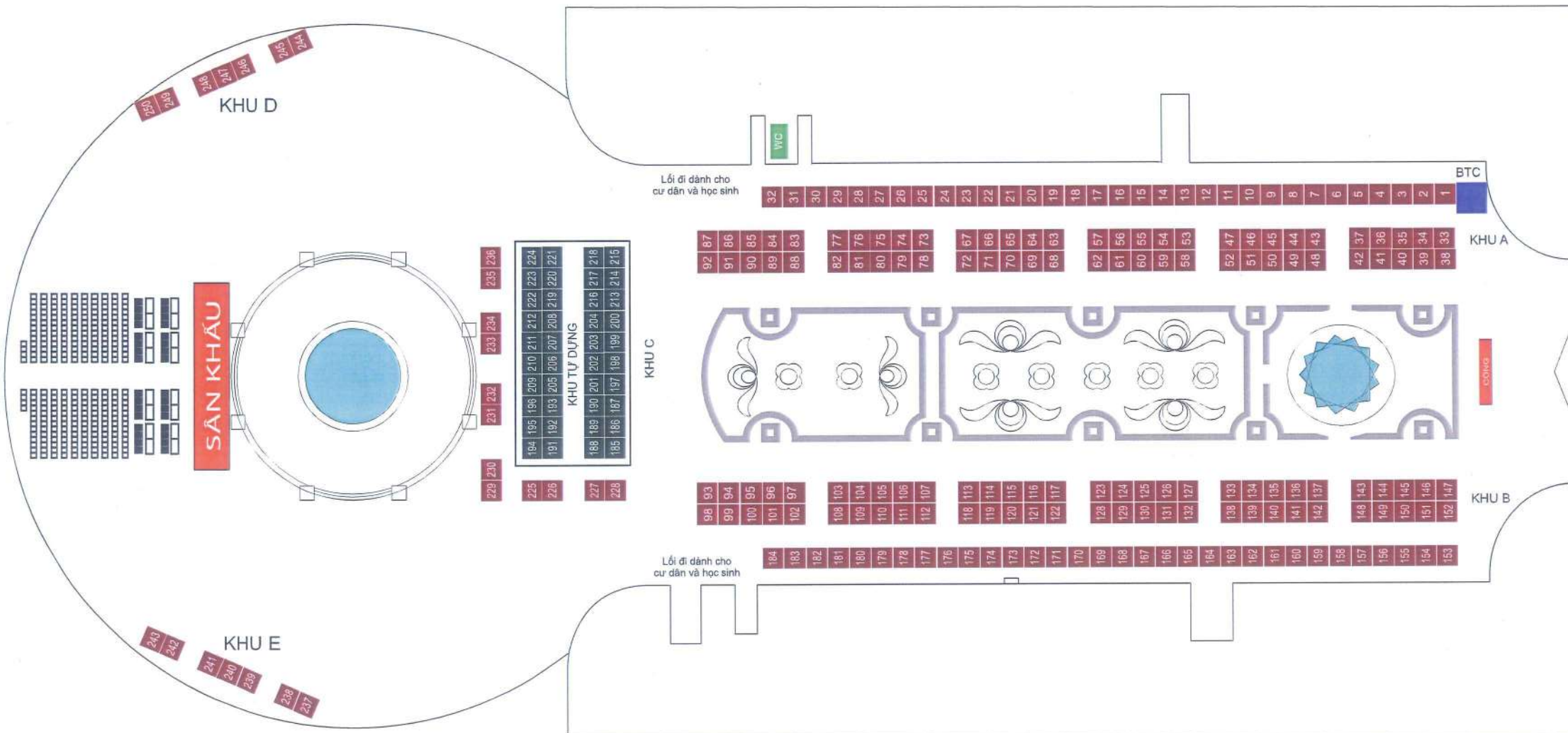

HỒ SƠ THIẾT KẾ

HỘI CHỢ TRIỂN LÃM  
HÀNG CÔNG NGHIỆP NÔNG THÔN  
TIÊU BIỂU NĂM 2024

THIẾT KẾ TỔNG THỂ, CHI TIẾT  
KỸ THUẬT CÁC HẠNG MỤC  
HỘI CHỢ TRIỂN LÃM



ĐƠN VỊ THIẾT KẾ

CTY CP TÒ CHỨC SỰ KIỆN  
VÀ QUẢNG CÁO VIETAD



Ông: Lê Anh Tuấn

CHỦ TRÌ

*Handwritten signature*

Bà: Hàn Thị Mỹ Lệ

THIẾT KẾ

*Handwritten signature*

Bà: Nguyễn Thị Anh Thư

HOÀN THÀNH

NĂM 2024



# SƠ ĐỒ DỰNG HÀNG RÀO PHỤC VỤ THI CÔNG

Tổng diện tích hàng rào cần thiết: 929,5m dài X 2m cao  
 Chi tiết kích thước: tham khảo kích thước hàng rào cửa từng khu

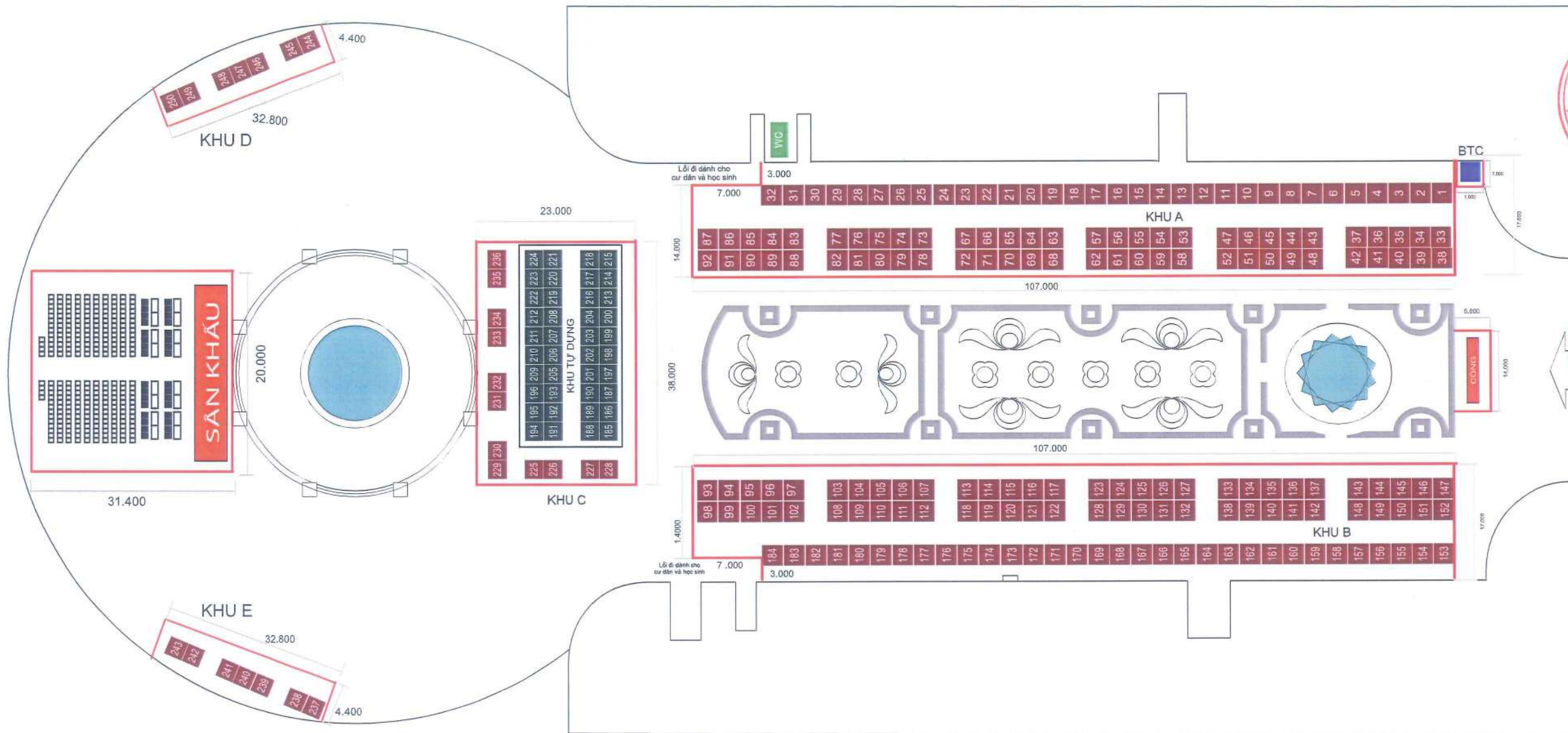

HỒ SƠ THIẾT KẾ

HỘI CHỢ TRIỂN LÃM  
 HÀNG CÔNG NGHIỆP NÔNG THÔN  
 TIÊU BIỂU NĂM 2024

THIẾT KẾ TỔNG THỂ, CHI TIẾT  
 KỸ THUẬT CÁC HÀNG MỤC  
 HỘI CHỢ TRIỂN LÃM



ĐƠN VỊ THIẾT KẾ

CTY CP TỔ CHỨC SỰ KIỆN  
 VÀ QUẢNG CÁO VIETAD



Ông: Lê Anh Tuấn

CHỦ TRÌ

*Handwritten signature*

Bà: Hàn Thị Mỹ Lệ

THIẾT KẾ

*Handwritten signature*

Bà: Nguyễn Thị Anh Thư

HOÀN THÀNH

NĂM 2024



# VỊ TRÍ ĐẶT BÌNH PCCC



Bình phòng cháy chữa cháy  
dạng bột 6,8kg  
Số lượng: 100 bình

VỊ TRÍ ĐẶT CÁC BÌNH  
PHÒNG CHÁY CHỮA CHÁY

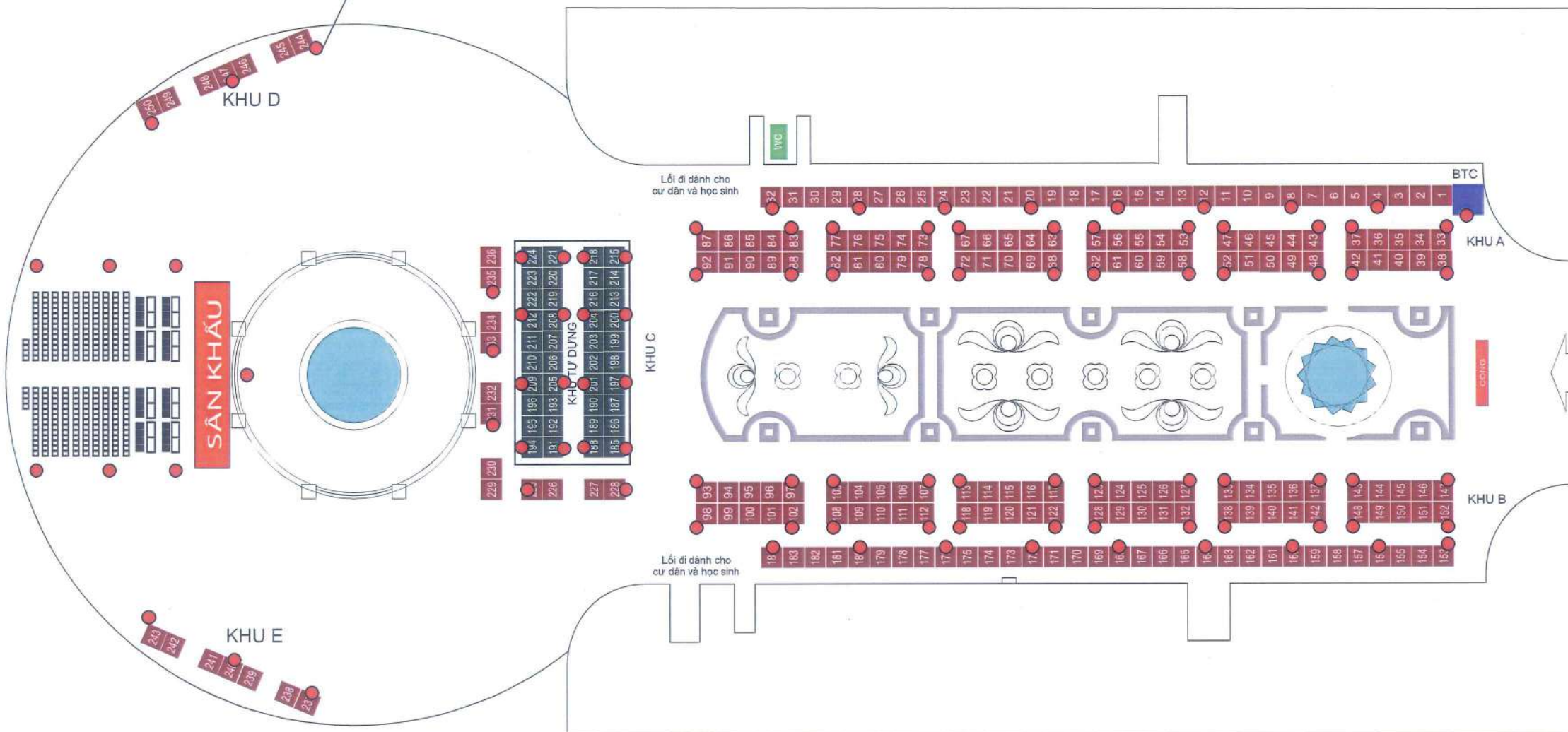

HỒ SƠ THIẾT KẾ

HỘI CHỢ TRIỂN LÃM  
HÀNG CÔNG NGHIỆP NÔNG THÔN  
TIÊU BIỂU NĂM 2024

THIẾT KẾ TỔNG THỂ, CHI TIẾT  
KỸ THUẬT CÁC HẠNG MỤC  
HỘI CHỢ TRIỂN LÃM



ĐƠN VỊ THIẾT KẾ

CÔNG TY TỔ CHỨC SỰ KIỆN  
VÀ QUẢNG CÁO VIETAD



Ông: Lê Anh Tuấn

CHỦ TRÌ

*Handwritten signature*

Bà: Hàn Thị Mỹ Lệ

THIẾT KẾ

*Handwritten signature*

Bà: Nguyễn Thị Anh Thư

HOÀN THÀNH

NĂM 2024



# PHỐI CẢNH TỔNG THỂ



HỒ SƠ THIẾT KẾ

HỘI CHỢ TRIỂN LÃM  
HÀNG CÔNG NGHIỆP NÔNG THÔN  
TIÊU BIỂU NĂM 2024

THIẾT KẾ TỔNG THỂ, CHI TIẾT  
KỸ THUẬT CÁC HẠNG MỤC  
HỘI CHỢ TRIỂN LÃM



ĐƠN VỊ THIẾT KẾ



*Lê Anh Tuấn*  
Ông: Lê Anh Tuấn

CHỦ TRÌ

*Hàn Thị Mỹ Lệ*  
Bà: Hàn Thị Mỹ Lệ

THIẾT KẾ

*Nguyễn Thị Anh Thư*  
Bà: Nguyễn Thị Anh Thư

HOÀN THÀNH  
NĂM 2024



# PHỐI CẢNH TỔNG THỂ

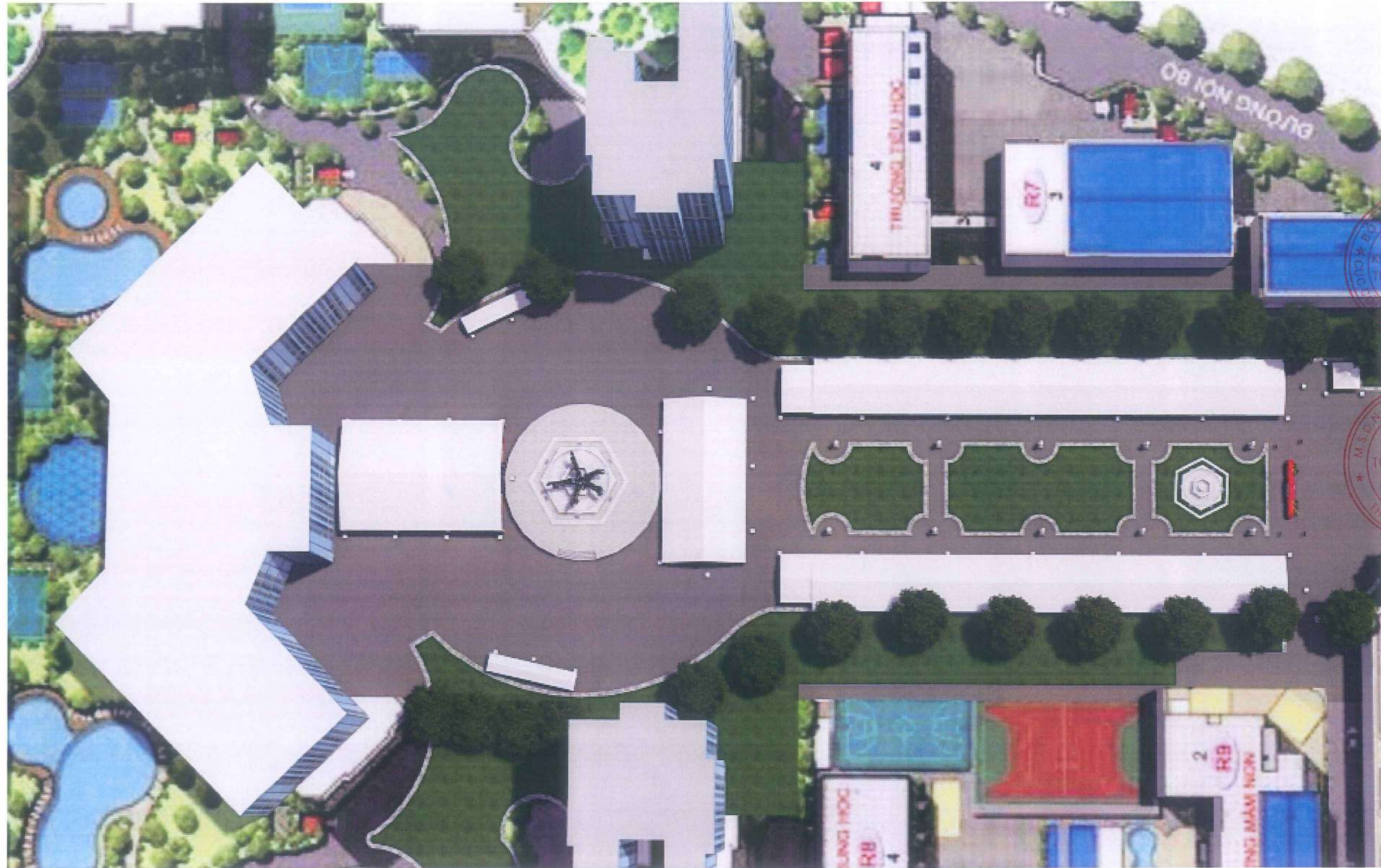

HỒ SƠ THIẾT KẾ

HỘI CHỢ TRIỂN LÃM  
HÀNG CÔNG NGHIỆP NÔNG THÔN  
TIÊU BIỂU NĂM 2024

THIẾT KẾ TỔNG THỂ, CHI TIẾT  
KỸ THUẬT CÁC HẠNG MỤC  
HỘI CHỢ TRIỂN LÃM



ĐƠN VỊ THIẾT KẾ



CÔNG TY TỔ CHỨC SỰ KIỆN  
VÀ QUẢNG CÁO VIETAD

*Satz*  
Ông: Lê Anh Tuấn

CHỦ TRÌ

*huyle*

Bà: Hàn Thị Mỹ Lệ

THIẾT KẾ

*h*

Bà: Nguyễn Thị Anh Thư

HOÀN THÀNH  
NĂM 2024



# PHỐI CẢNH TỔNG THỂ



HỒ SƠ THIẾT KẾ

HỘI CHỢ TRIỂN LÃM  
HÀNG CÔNG NGHIỆP NÔNG THÔN  
TIÊU BIỂU NĂM 2024

THIẾT KẾ TỔNG THỂ, CHI TIẾT  
KỸ THUẬT CÁC HÀNG MỤC  
HỘI CHỢ TRIỂN LÃM



ĐƠN VỊ THIẾT KẾ



Ông: Lê Anh Tuấn

CHỦ TRÌ

*Handwritten signature of Bà: Hàn Thị Mỹ Lê*

Bà: Hàn Thị Mỹ Lê

THIẾT KẾ

*Handwritten signature of Bà: Nguyễn Thị Anh Thư*

Bà: Nguyễn Thị Anh Thư

HOÀN THÀNH

NĂM 2024



# PHỐI CẢNH TỔNG THỂ



HỒ SƠ THIẾT KẾ

HỘI CHỢ TRIỂN LÃM  
HÀNG CÔNG NGHIỆP NÔNG THÔN  
TIÊU BIỂU NĂM 2024

THIẾT KẾ TỔNG THỂ, CHI TIẾT  
KỸ THUẬT CÁC HẠNG MỤC  
HỘI CHỢ TRIỂN LÃM



ĐƠN VỊ THIẾT KẾ



Ông: Lê Anh Tuấn

CHỦ TRÌ

*Handwritten signature of Han Thi My Le*

Bà: Hàn Thị Mỹ Lệ

THIẾT KẾ

*Handwritten signature of Nguyen Thi Anh Thu*

Bà: Nguyễn Thị Anh Thư

HOÀN THÀNH

NĂM 2024



# PHỐI CẢNH TỔNG THỂ



HỒ SƠ THIẾT KẾ

HỘI CHỢ TRIỂN LÃM  
HÀNG CÔNG NGHIỆP NÔNG THÔN  
TIÊU BIỂU NĂM 2024

THIẾT KẾ TỔNG THỂ, CHI TIẾT  
KỸ THUẬT CÁC HÀNG MỤC  
HỘI CHỢ TRIỂN LÃM



CHỦ ĐẦU TƯ  
TRUNG ƯƠNG  
KHUYẾN CÔNG VÀ  
TƯ VẤN PHÁT TRIỂN  
CÔNG NGHIỆP VÀ TƯ  
VẤN PHÁT TRIỂN CÔNG NGHIỆP 1

ĐƠN VỊ THIẾT KẾ



CÔNG TY TỔ CHỨC SỰ KIỆN  
VÀ QUẢNG CÁO VIETAD

GIÁM ĐỐC

Ông: Lê Anh Tuấn

CHỦ TRÌ

*Handwritten signature*

Bà: Hàn Thị Mỹ Lệ

THIẾT KẾ

*Handwritten signature*

Bà: Nguyễn Thị Anh Thư

HOÀN THÀNH

NĂM 2024



# **PHỐI CẢNH VÀ KÍCH THƯỚC CHI TIẾT CÁC HẠNG MỤC**



# PHỐI CẢNH SÂN KHẤU

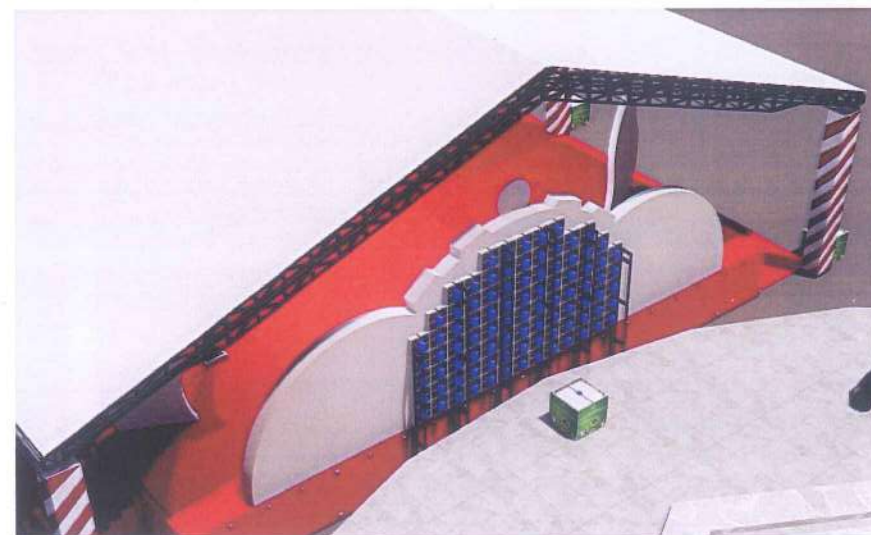

HỒ SƠ THIẾT KẾ

HỘI CHỢ TRIỂN LÃM  
HÀNG CÔNG NGHIỆP NÔNG THÔN  
TIÊU BIỂU NĂM 2024

THIẾT KẾ TỔNG THỂ, CHI TIẾT  
KỸ THUẬT CÁC HẠNG MỤC  
HỘI CHỢ TRIỂN LÃM



CHỦ ĐẠO TƯ  
TRUNG TÂM KHUYẾN CÔNG  
VÀ TƯ VẤN PHÁT TRIỂN CÔNG NGHIỆP 1

ĐƠN VỊ THIẾT KẾ



CÔNG TY TỔ CHỨC SỰ KIỆN  
VÀ QUẢNG CÁO VIETAD

Ông: Lê Anh Tuấn

CHỦ TRÌ

*Handwritten signature*

Bà: Hàn Thị Mỹ Lệ

THIẾT KẾ

*Handwritten signature*

Bà: Nguyễn Thị Anh Thư

HOÀN THÀNH

NĂM 2024



# HỌA TIẾT TRANG TRÍ SÂN KHẤU



Xương chịu lực: kết cấu khung xương sắt hộp 40mm x 40mm x 1,4 mm dày  
 Tổng diện tích khung sắt căng bạt là: 89.5m<sup>2</sup>

(Chú ý, cách tính diện tích thi công các hạng mục khung sắt căng bạt = kích thước tổng thể chiều cao x kích thước tổng thể chiều ngang)

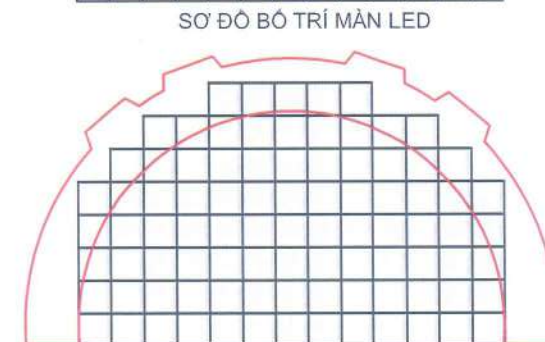
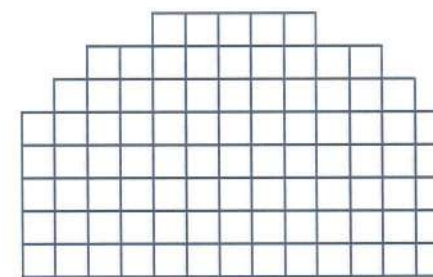
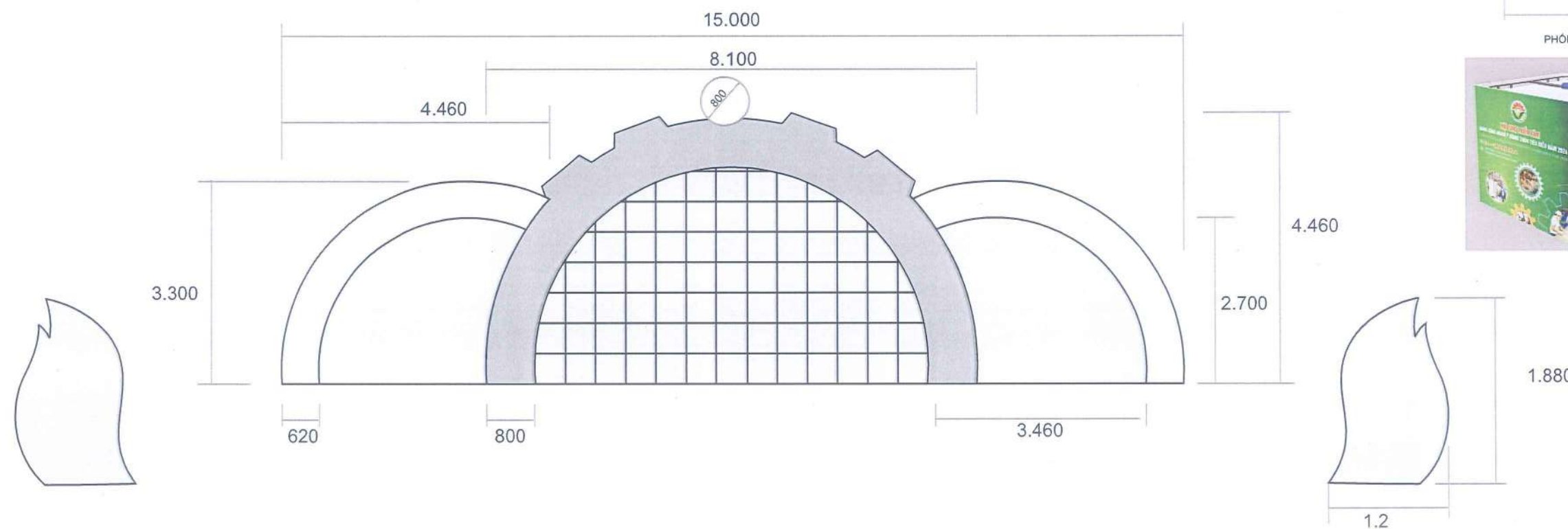

(Chú ý, cách tính diện tích màn led = số module x diện tích mỗi module)



ĐỐI TRỌNG CHO MÀN LED: 1 CHIẾC



ĐƠN VỊ THIẾT KẾ



Ông: Lê Anh Tuấn  
 Ông: Lê Anh Tuấn

CHỦ TRÌ

Bà: Hàn Thị Mỹ Lệ  
 Bà: Hàn Thị Mỹ Lệ

THIẾT KẾ

Bà: Nguyễn Thị Anh Thư  
 Bà: Nguyễn Thị Anh Thư

HOÀN THÀNH

NĂM 2024



# THÔNG SỐ KỸ THUẬT SÀN SÂN KHẤU

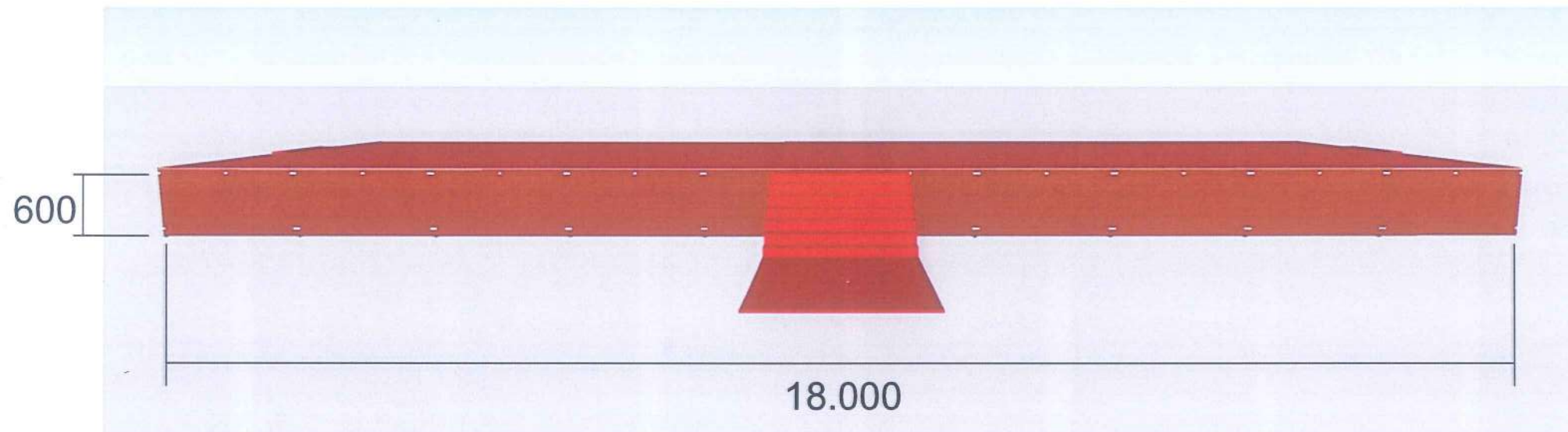
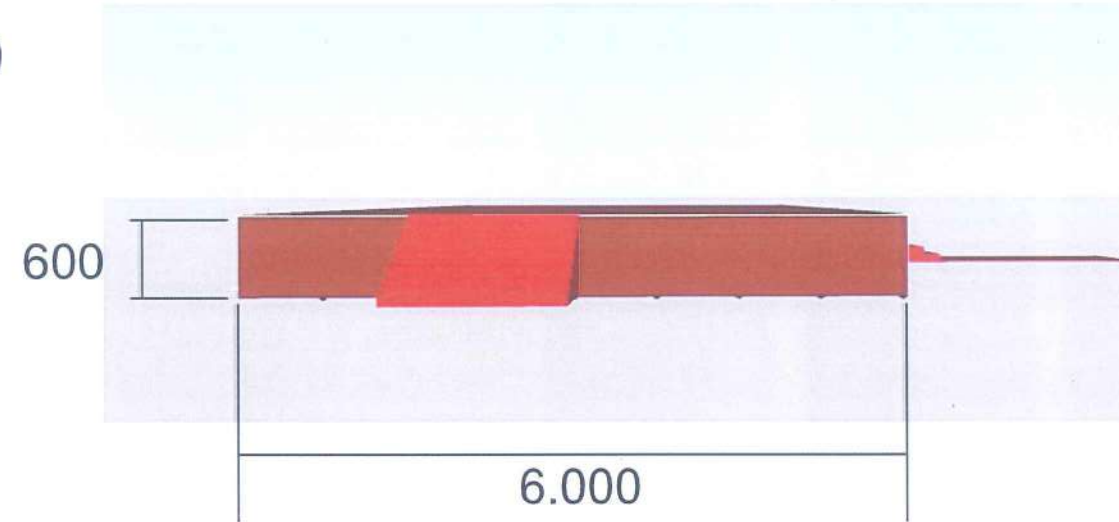
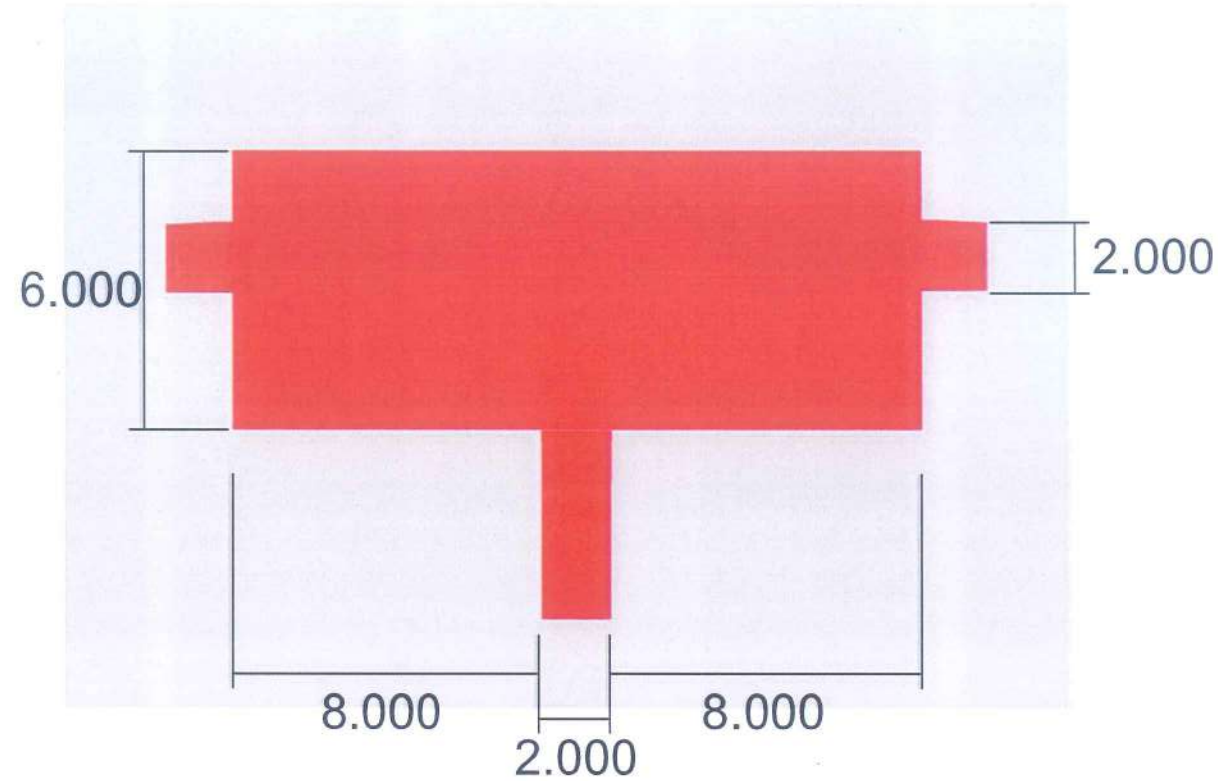

Diện tích mặt sàn: 108m<sup>2</sup>

HỒ SƠ THIẾT KẾ

HỘI CHỢ TRIỂN LÃM  
HÀNG CÔNG NGHIỆP NÔNG THÔN  
TIÊU BIỂU NĂM 2024

THIẾT KẾ TỔNG THỂ, CHI TIẾT  
KỸ THUẬT CÁC HÀNG MỤC  
HỘI CHỢ TRIỂN LÃM



CHỦ ĐẦU TƯ  
TRUNG TÂM KHUYẾN CÔNG  
VÀ TƯ VẤN PHÁT TRIỂN CÔNG NGHIỆP 1

ĐƠN VỊ THIẾT KẾ



CTY CP TỔ CHỨC SỰ KIỆN  
VÀ QUẢNG CÁO VIETAD

Ông: Lê Anh Tuấn

CHỦ TRÌ

Bà: Hàn Thị Mỹ Lê

THIẾT KẾ

Bà: Nguyễn Thị Anh Thư

HOÀN THÀNH

NĂM 2024



# KẾT CẤU SÀN SÂN KHẤU

SƠ ĐỒ TRẢI VÁN GỖ  
18.000



SƠ ĐỒ TRẢI KHUNG VÀ XÀ GỖ

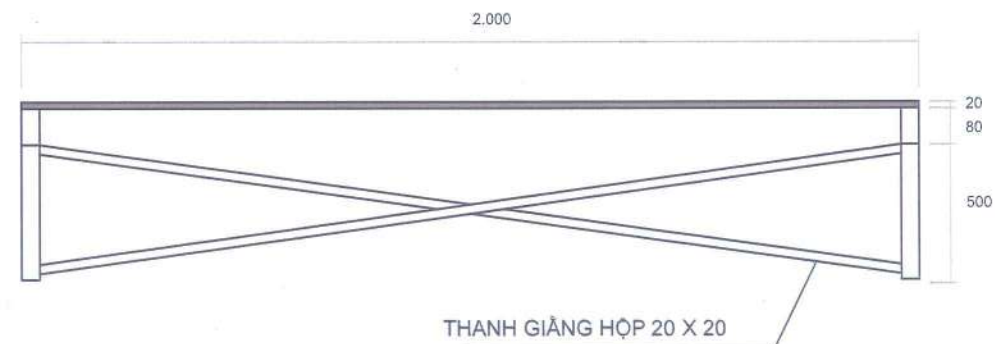
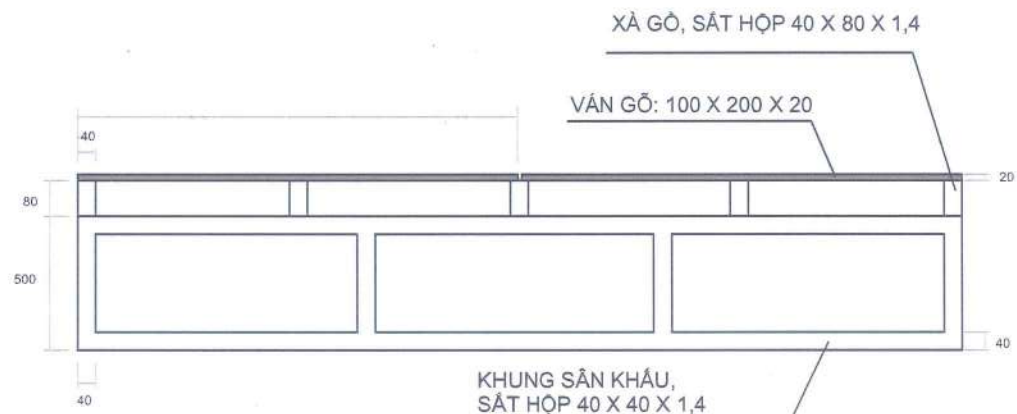
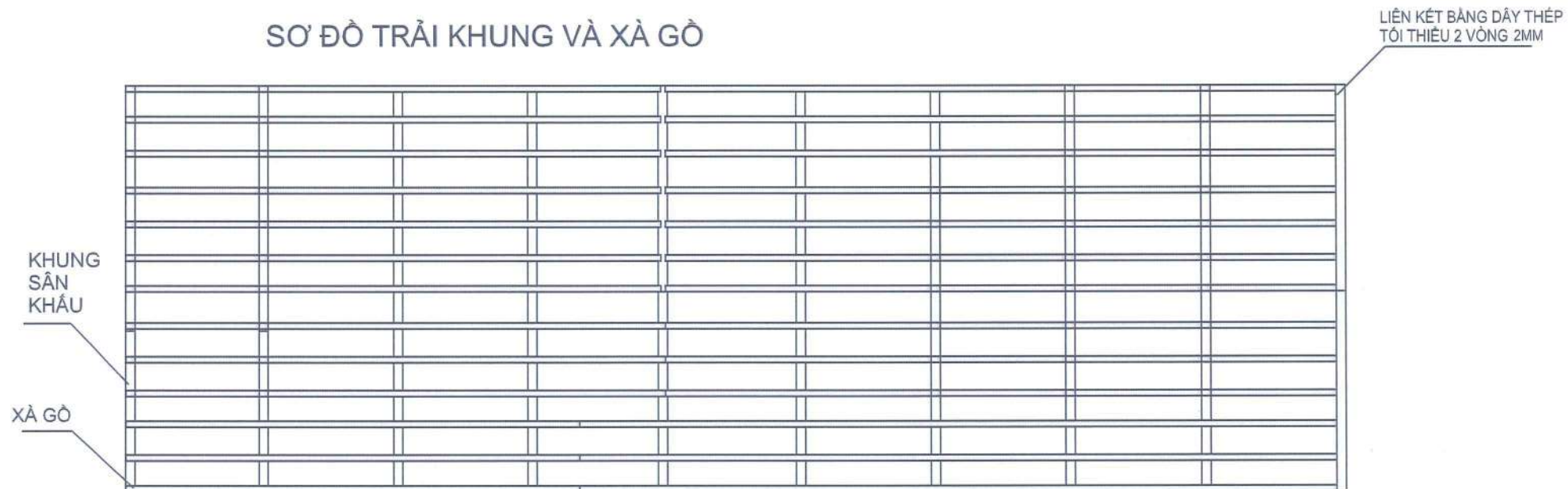

HỒ SƠ THIẾT KẾ

HỘI CHỢ TRIỂN LÃM  
HÀNG CÔNG NGHIỆP NÔNG THÔN  
TIÊU BIỂU NĂM 2024

THIẾT KẾ TỔNG THỂ, CHI TIẾT  
KỸ THUẬT CÁC HẠNG MỤC  
HỘI CHỢ TRIỂN LÃM



ĐƠN VỊ THIẾT KẾ



Ông: Lê Anh Tuấn

CHỦ TRÌ

Bà: Hàn Thị Mỹ Lệ

THIẾT KẾ

Bà: Nguyễn Thị Anh Thư

HOÀN THÀNH

NĂM 2024



# NHÀ TIỀN CHẾ KHU VỰC KHAI MẠC



HỒ SƠ THIẾT KẾ

HỘI CHỢ TRIỂN LÃM  
HÀNG CÔNG NGHIỆP NÔNG THÔN  
TIÊU BIỂU NĂM 2024

THIẾT KẾ TỔNG THỂ, CHI TIẾT  
KỸ THUẬT CÁC HẠNG MỤC  
HỘI CHỢ TRIỂN LÃM



ĐƠN VỊ THIẾT KẾ

CTY CP TỔ CHỨC SỰ KIỆN  
VÀ QUẢNG CÁO VIETAD



Ông: Lê Anh Tuấn

CHỦ TRÌ

Bà: Hàn Thị Mỹ Lệ

THIẾT KẾ

Bà: Nguyễn Thị Anh Thư

HOÀN THÀNH

NĂM 2024



# THÔNG SỐ KỸ THUẬT NHÀ TIỀN CHẾ KHU VỰC KHAI MẠC

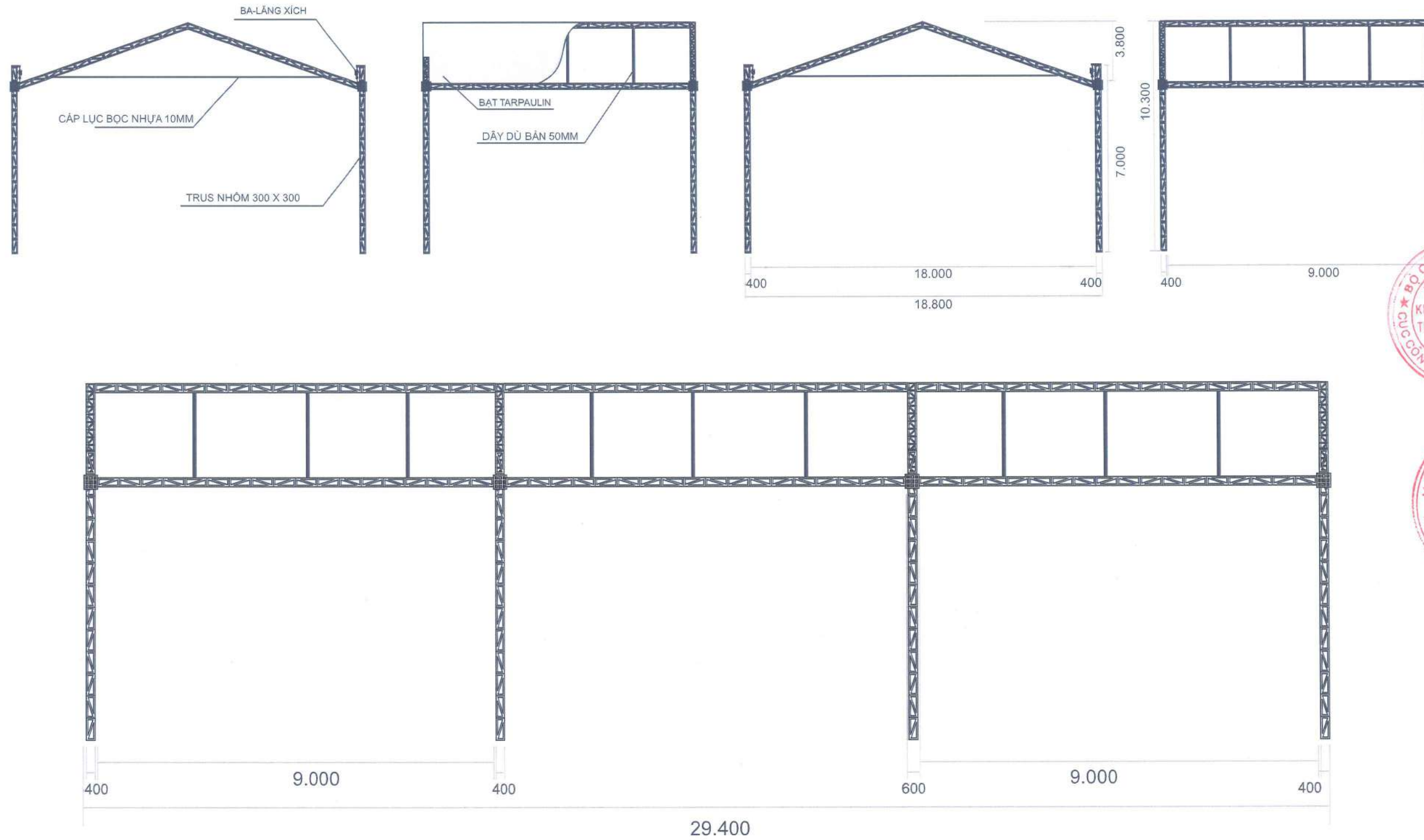

HỒ SƠ THIẾT KẾ

HỘI CHỢ TRIỂN LÃM  
HÀNG CÔNG NGHIỆP NÔNG THÔN  
TIÊU BIỂU NĂM 2024

THIẾT KẾ TỔNG THỂ, CHI TIẾT  
KỸ THUẬT CÁC HẠNG MỤC  
HỘI CHỢ TRIỂN LÃM



ĐƠN VỊ THIẾT KẾ



Ông: Lê Anh Tuấn

CHỦ TRÌ

*Handwritten signature*

Bà: Hàn Thị Mỹ Lệ

THIẾT KẾ

*Handwritten signature*

Bà: Nguyễn Thị Anh Thư

HOÀN THÀNH

NĂM 2024



# SƠ ĐỒ BỐ TRÍ BÀN GHẾ

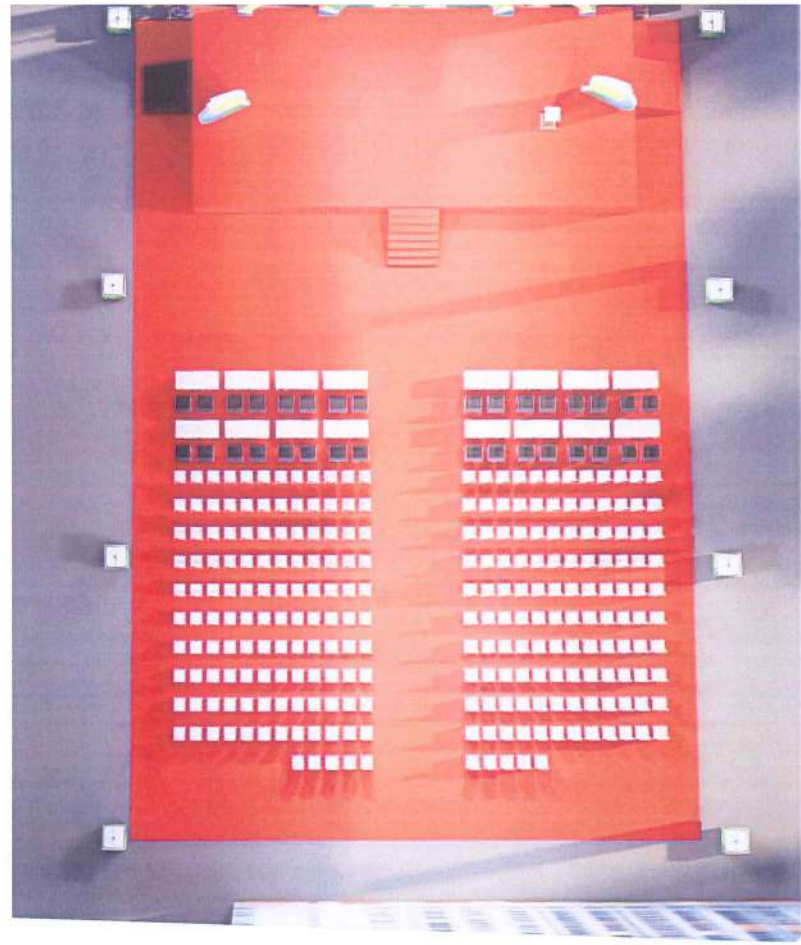

## SÂN KHẤU

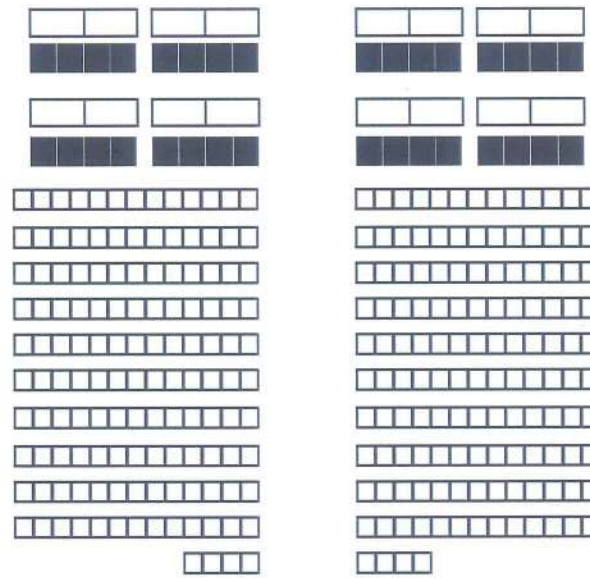

GHẾ DA CHÂN QUỲ CHO VIP  
SỐ LƯỢNG: 32 CHIẾC



BÀN CÓ PHŨ VẢI QUẦY VÀ KHĂN PHŨ  
SỐ LƯỢNG: 16 CHIẾC



GHẾ CÓ KHĂN PHŨ VÀ THẮT NƠ  
SỐ LƯỢNG: 268 CHIẾC

HỒ SƠ THIẾT KẾ

HỘI CHỢ TRIỂN LÃM  
HÀNG CÔNG NGHIỆP NÔNG THÔN  
TIÊU BIỂU NĂM 2024

THIẾT KẾ TỔNG THỂ, CHI TIẾT  
KỸ THUẬT CÁC HÀNG MỤC  
HỘI CHỢ TRIỂN LÃM



ĐƠN VỊ THIẾT KẾ



Ông: Lê Anh Tuấn

CHỦ TRÌ

Bà: Hàn Thị Mỹ Lê

THIẾT KẾ

Bà: Nguyễn Thị Anh Thư

HOÀN THÀNH

NĂM 2024



# VỊ TRÍ ĐẶT ĐỐI TRỌNG VÀ HÀNG RÀO PHỤC VỤ THI CÔNG CHO KHU VỰC KHAI MẠC

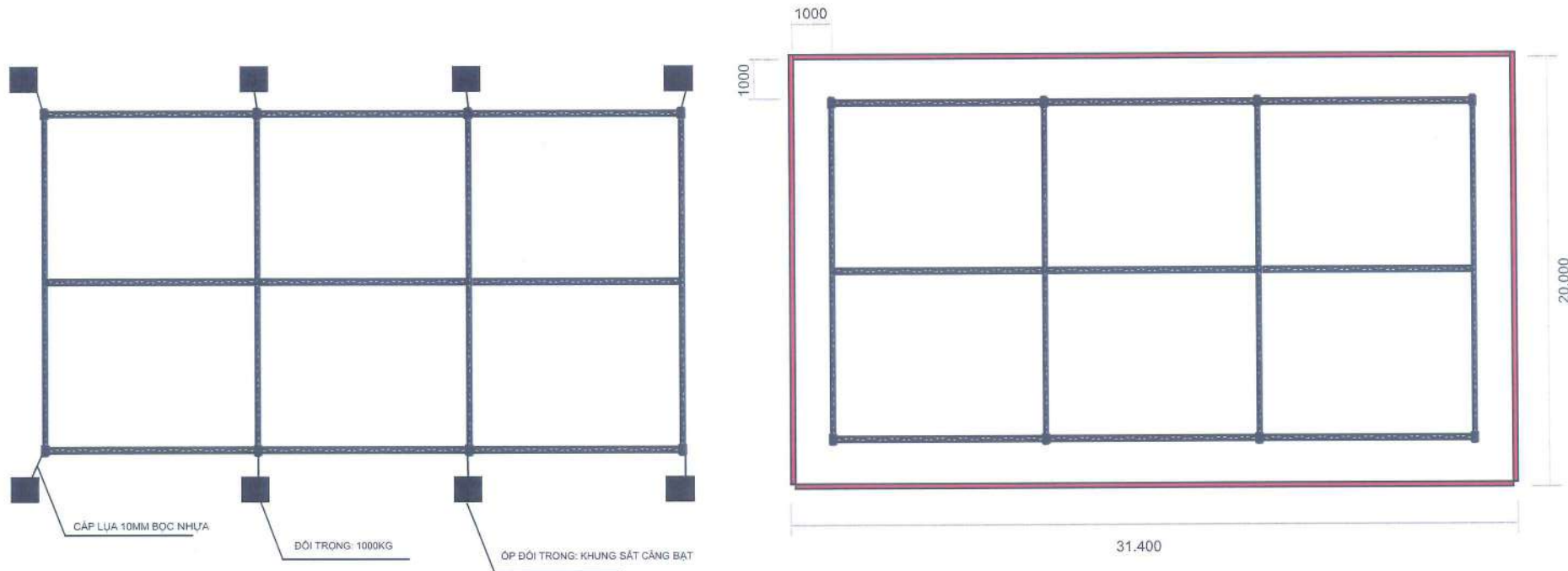

ĐỐI TRỌNG CHO NHÀ TIỀN CHÈ: 8 CHIẾC



CHỦ ĐẦU TƯ  
TRUNG TÂM KHUYẾN CÔNG VÀ TƯ VẤN PHÁT TRIỂN CÔNG NGHIỆP VÀ TƯ VẤN PHÁT TRIỂN CÔNG NGHIỆP 1

ĐƠN VỊ THIẾT KẾ

CÔNG TY CỔ PHẦN TỔ CHỨC SỰ KIỆN VÀ QUẢNG CÁO VIETAB



Ông: Lê Anh Tuấn

CHỦ TRÌ

*Handwritten signature*

Bà: Hàn Thị Mỹ Lệ

THIẾT KẾ

*Handwritten signature*

Bà: Nguyễn Thị Anh Thu

HOÀN THÀNH

NĂM 2024

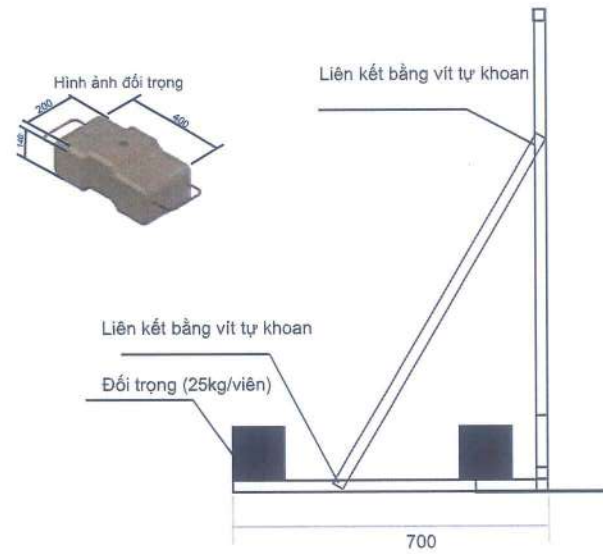
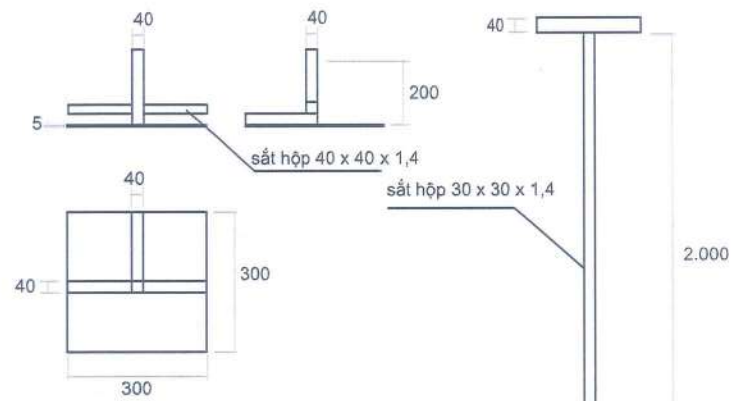

MAQUETTE, KHUNG SẮT (SẮT 20MM X 20MM X 1,4MM) CĂNG BÁT HIFLEX



PHỐI CẢNH

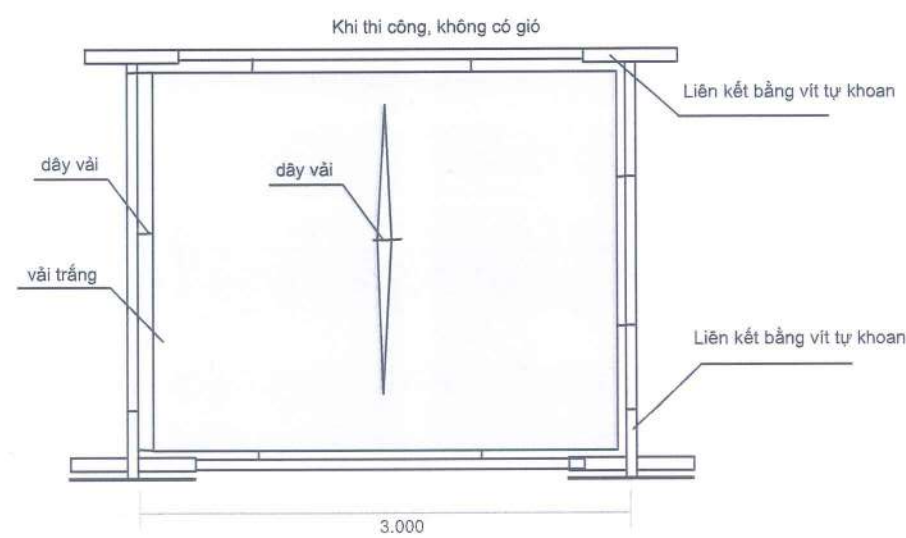
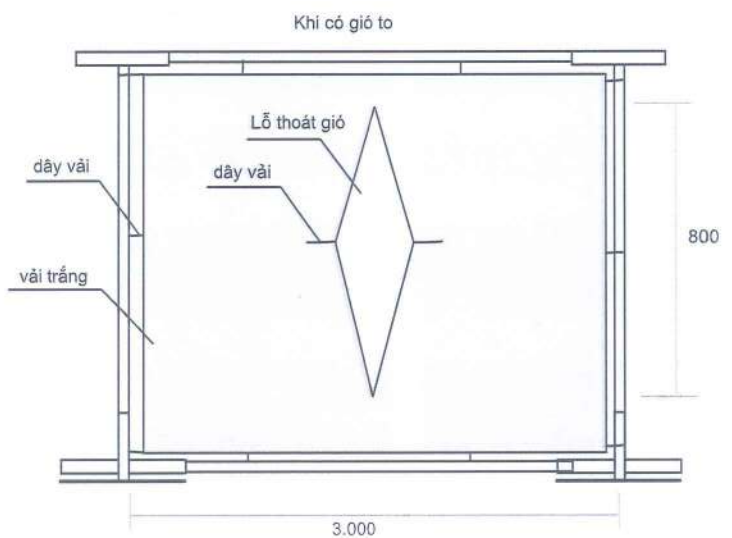



# VỊ TRÍ KHU A VÀ KHU B

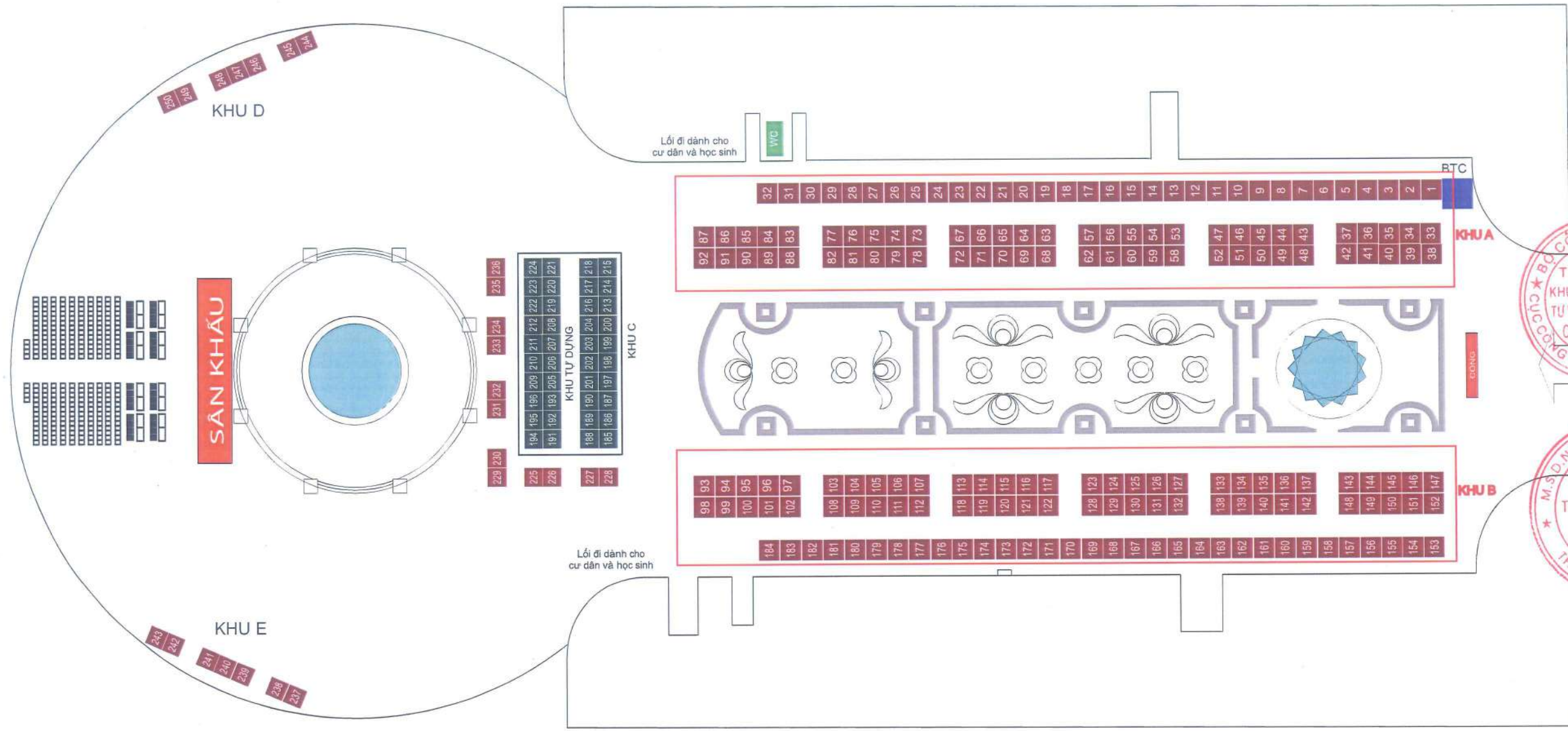

HỒ SƠ THIẾT KẾ  
 HỘI CHỢ TRIỂN LÃM  
 HÀNG CÔNG NGHIỆP NÔNG THÔN  
 TIÊU BIỂU NĂM 2024

THIẾT KẾ TỔNG THỂ, CHI TIẾT  
 KỸ THUẬT CÁC HÀNG MỤC  
 HỘI CHỢ TRIỂN LÃM

TRUNG TÂM KHUYẾN CÔNG  
 VÀ TƯ VẤN PHÁT TRIỂN CÔNG NGHIỆP 1

ĐƠN VỊ THIẾT KẾ  
 CÔNG TY CỔ PHẦN  
 TỔ CHỨC SỰ KIỆN  
 VÀ QUẢNG CÁO VIETAD

Ông: Lê Anh Tuấn

CHỦ TRÌ  
 Bà: Hàn Thị Mỹ Lệ

THIẾT KẾ  
 Bà: Nguyễn Thị Anh Thư

HOÀN THÀNH  
 NĂM 2024



*(Handwritten signature)*



# PHỐI CẢNH KHU A

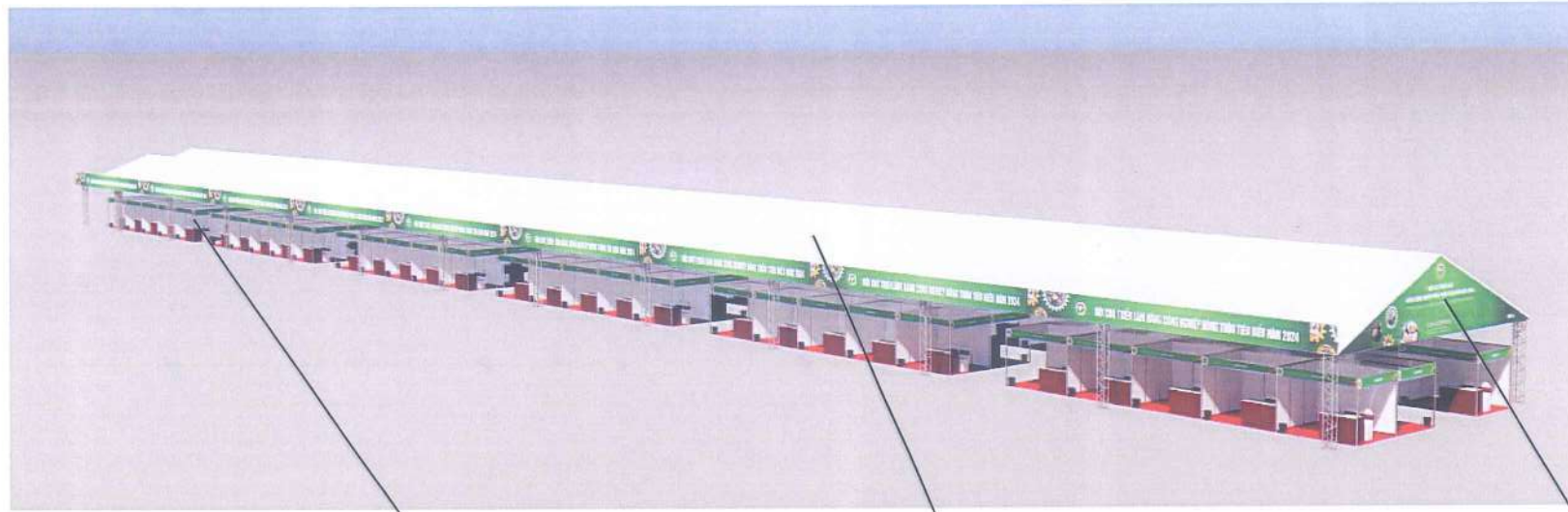

Gian hàng tiêu chuẩn,  
kt: 300 x 300 x 2.500 (cao)  
Số lượng: 92 gian

Nhà tiền chế 1  
kt: 15.000 x 95.000

Đầu hồi nhà tiền chế 1  
Kt: 15.000 x 3.100  
Số lượng: 1 chiếc

Đầu hồi nhà tiền chế 2  
Kt: 12.000 x 1.400  
Số lượng: 1 chiếc

Nhà tiền chế 2,  
KT: 12.000 x 8.000

Pano ốp sườn nhà bạt  
KT tổng thể: 500 x 103.000



Bố trí các gian hàng tại khu A

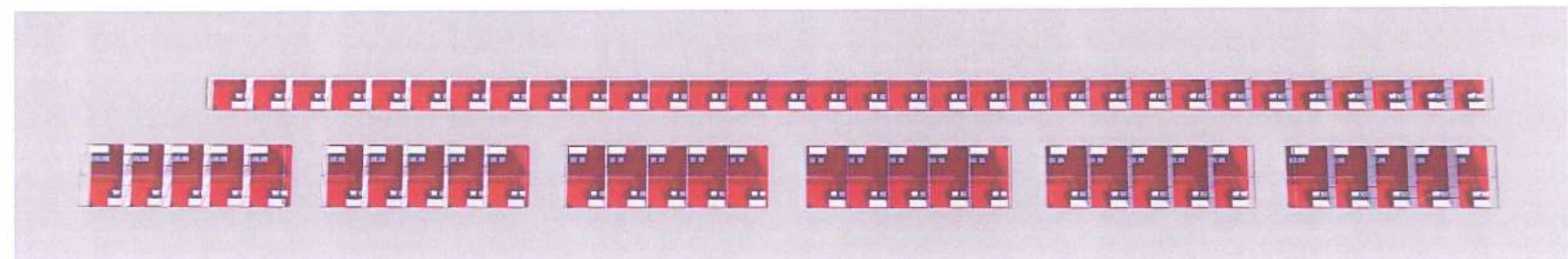

HỒ SƠ THIẾT KẾ  
HỘI CHỢ TRIỂN LÃM  
HÀNG CÔNG NGHIỆP NÔNG THÔN  
TIÊU BIỂU NĂM 2024

THIẾT KẾ TỔNG THỂ, CHI TIẾT  
KỸ THUẬT CÁC HÀNG MỤC  
HỘI CHỢ TRIỂN LÃM



ĐƠN VỊ THIẾT KẾ



Ông: Lê Anh Tuấn

CHỦ TRÌ  
*Handwritten signature*  
Bà: Hàn Thị Mỹ Lê

THIẾT KẾ  
*Handwritten signature*  
Bà: Nguyễn Thị Anh Thư

HOÀN THÀNH  
NĂM 2024



# PHỐI CẢNH KHU B

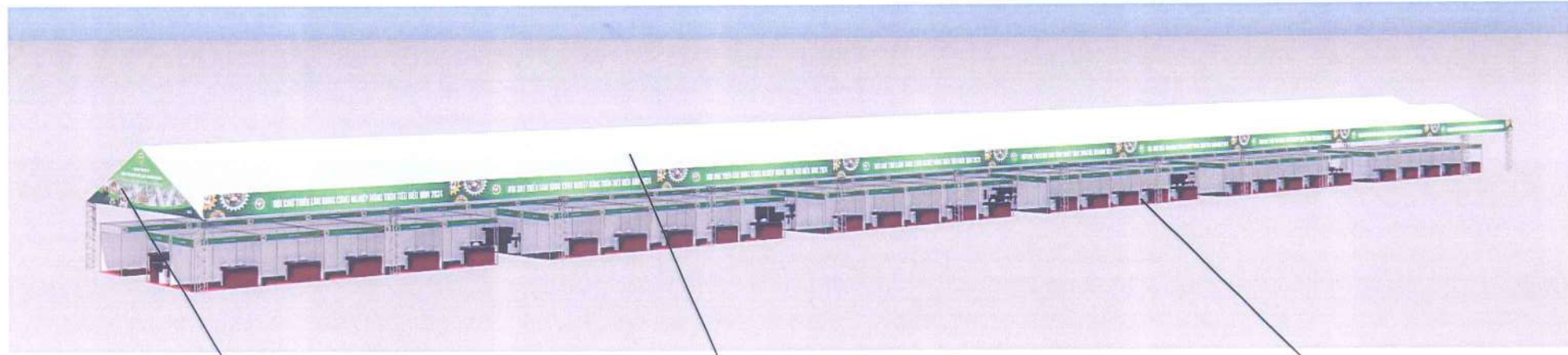

Đầu hồi nhà tiền chế 1  
Kt: 15.000 x 3.100  
Số lượng: 1 chiếc

Nhà tiền chế 1  
kt: 15.000 x 95.000

Gian hàng tiêu chuẩn,  
kt: 300 x 300 x 2.500 (cao)  
Số lượng: 92 gian

Pano ốp sườn nhà bạt  
KT tổng thể: 500 x 103.000

Nhà tiền chế 2,  
KT: 12.000 x 8.000

Đầu hồi nhà tiền chế 2  
Kt: 12.000 x 1.400  
Số lượng: 1 chiếc



Bố trí các gian hàng tại khu B

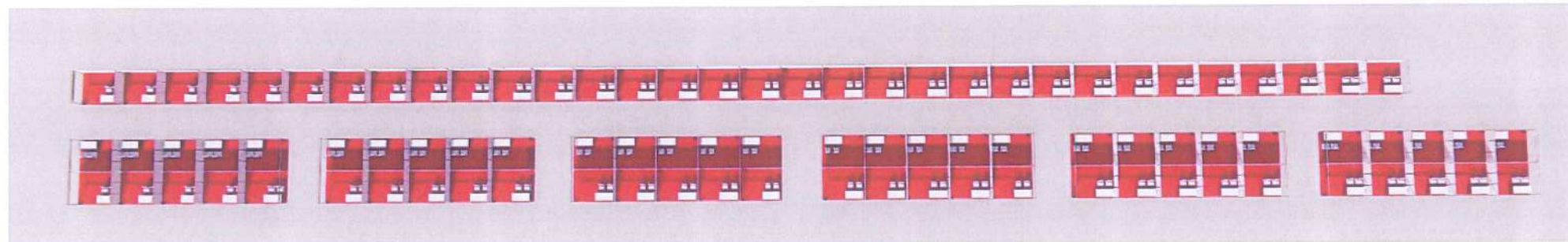

HỒ SƠ THIẾT KẾ

HỘI CHỢ TRIỂN LÃM  
HÀNG CÔNG NGHIỆP NÔNG THÔN  
TIÊU BIỂU NĂM 2024

THIẾT KẾ TỔNG THỂ, CHI TIẾT  
KỸ THUẬT CÁC HẠNG MỤC  
HỘI CHỢ TRIỂN LÃM



TRUNG TÂM KHUYẾN CÔNG VÀ  
TƯ VẤN PHÁT TRIỂN CÔNG NGHIỆP  
TRUNG TÂM KHUYẾN CÔNG  
VÀ TƯ VẤN PHÁT TRIỂN CÔNG NGHIỆP 1

ĐƠN VỊ THIẾT KẾ



CÔNG TY CỔ PHẦN  
TỔ CHỨC SỰ KIỆN  
VÀ QUẢNG CÁO  
VIETAD

*Signature*  
Ông: Lê Anh Tuấn

CHỦ TRÌ

*Signature*  
Bà: Hàn Thị Mỹ Lệ

THIẾT KẾ

*Signature*  
Bà: Nguyễn Thị Anh Thư

HOÀN THÀNH  
NĂM 2024



# KÍCH THƯỚC NHÀ TIỀN CHẾ 1 CỦA KHU A VÀ KHU B

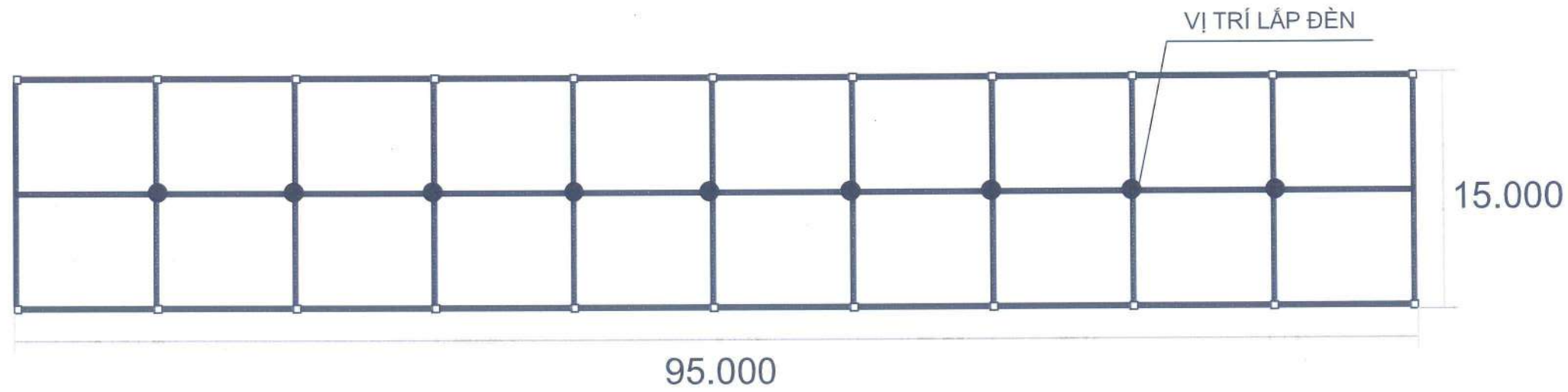

ĐÈN PHA 300W  
SỐ LƯỢNG: 18 CHIẾC  
KHU A: 9 CHIẾC  
KHU B: 9 CHIẾC

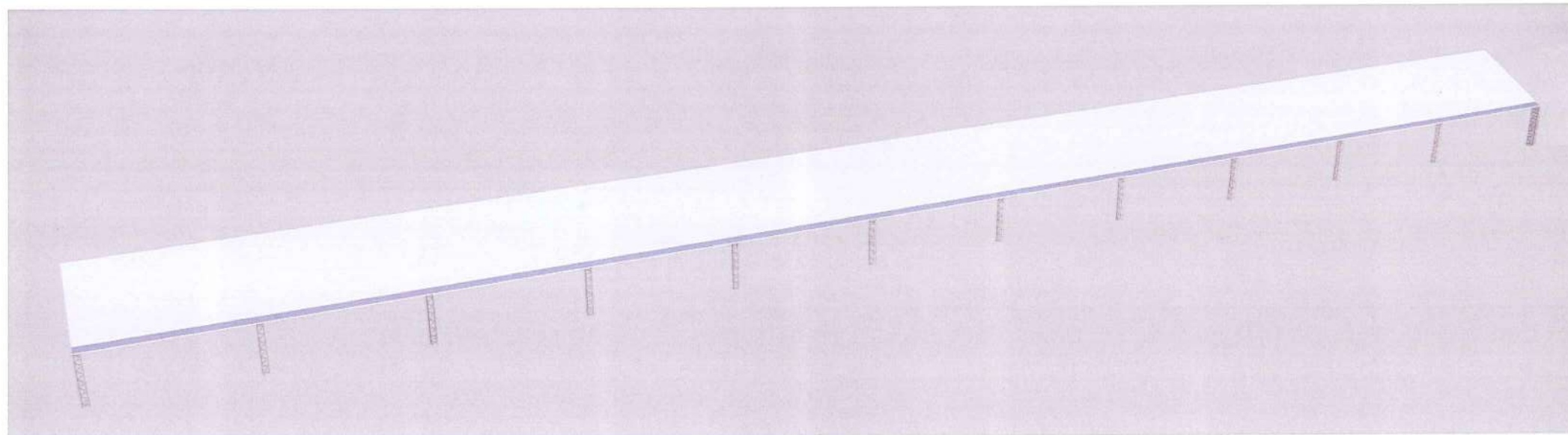
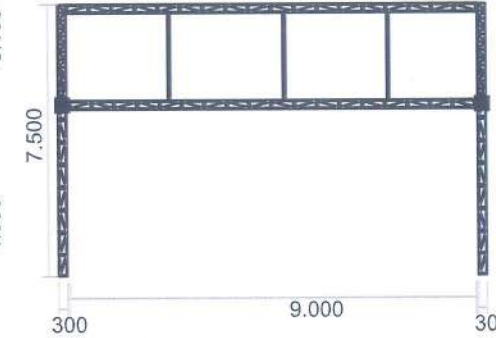
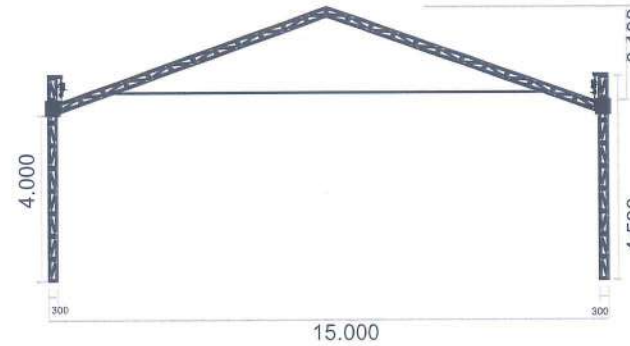
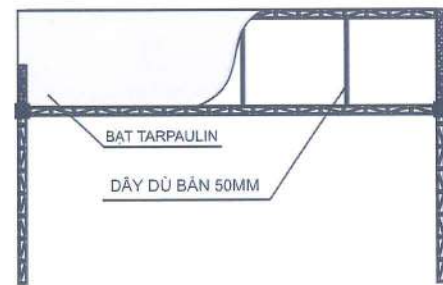
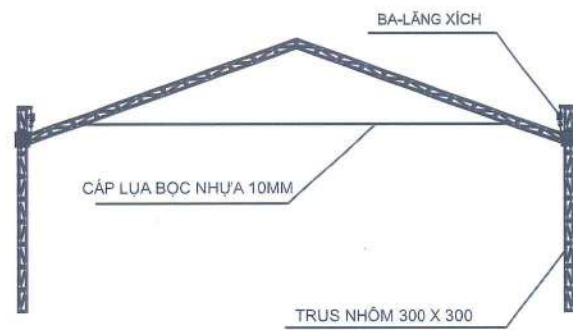

HỒ SƠ THIẾT KẾ

HỘI CHỢ TRIỂN LÃM  
HÀNG CÔNG NGHIỆP NÔNG THÔN  
TIÊU BIỂU NĂM 2024

THIẾT KẾ TỔNG THỂ, CHI TIẾT  
KỸ THUẬT CÁC HẠNG MỤC  
HỘI CHỢ TRIỂN LÃM



ĐƠN VỊ THIẾT KẾ



Ông: Lê Anh Tuấn

CHỦ TRÌ

*Handwritten signature*

Bà: Hàn Thị Mỹ Lệ

THIẾT KẾ

*Handwritten signature*

Bà: Nguyễn Thị Anh Thư

HOÀN THÀNH

NĂM 2024



# ĐẦU HỒI NHÀ TIỀN CHẾ 1 CỦA KHU A VÀ KHU B

SỐ LƯỢNG: 1 CHIẾC



SỐ LƯỢNG: 1 CHIẾC



KHUNG SẮT CĂNG BẠT HIFLEX  
 KÍCH THƯỚC: 3.100 X 15.000  
 DIỆN TÍCH: 46,5 M2  
 CHẤT LIỆU: BẠT TRẮNG HIFLEX ĐÉ GHI  
 KHUNG SẮT: KHUNG CHỊU LỰC HỘP 40MM X 40MM X 1,3MM (DÀY)  
 KHUNG XƯƠNG PHỤ: 20MM X 20MM X 1,3MM (DÀY)

(Chú ý, cách tính diện tích thi công các hạng mục khung sắt căng bạt = kích thước tổng thể chiều cao x kích thước tổng thể chiều ngang)

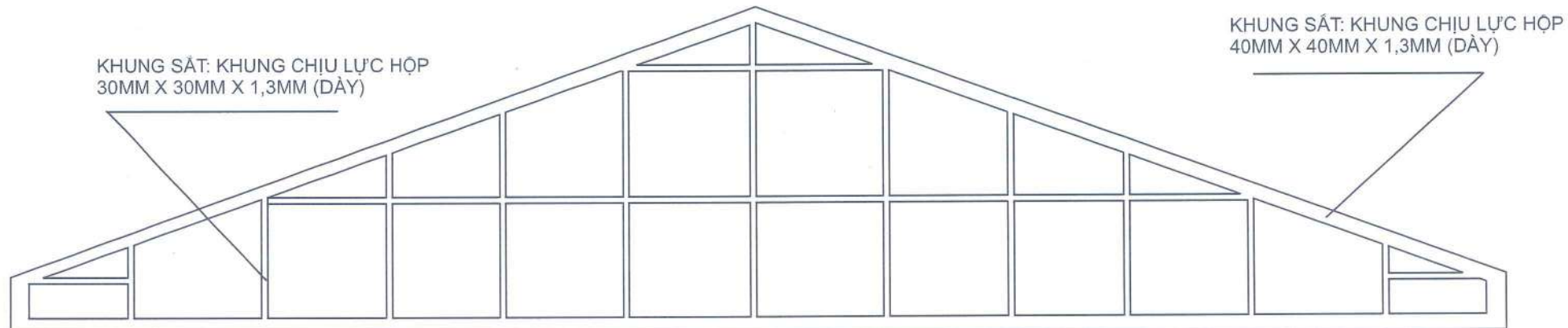

HỒ SƠ THIẾT KẾ

HỘI CHỢ TRIỂN LÃM  
 HÀNG CÔNG NGHIỆP NÔNG THÔN  
 TIÊU BIỂU NĂM 2024

THIẾT KẾ TỔNG THỂ, CHI TIẾT  
 KỸ THUẬT CÁC HẠNG MỤC  
 HỘI CHỢ TRIỂN LÃM



CHỦ ĐÀN TỬ  
 TRUNG TÂM KHUYẾN CÔNG VÀ  
 TƯ VẤN PHÁT TRIỂN CÔNG NGHIỆP  
 VÀ TƯ VẤN PHÁT TRIỂN CÔNG NGHIỆP 1

ĐƠN VỊ THIẾT KẾ



CÔNG TY CỔ PHẦN  
 TỔ CHỨC SỰ KIỆN  
 VÀ QUẢNG CÁO  
 VIETAD  
 GIÁM ĐỐC  
 THÀNH PHỐ HÀ NỘI

Ông: Lê Anh Tuấn

CHỦ TRÌ

*Handwritten signature*

Bà: Hàn Thị Mỹ Lệ

THIẾT KẾ

*Handwritten signature*

Bà: Nguyễn Thị Anh Thư

HOÀN THÀNH

NĂM 2024



# KÍCH THƯỚC NHÀ TIỀN CHẾ 2 CỦA KHU A VÀ KHU B

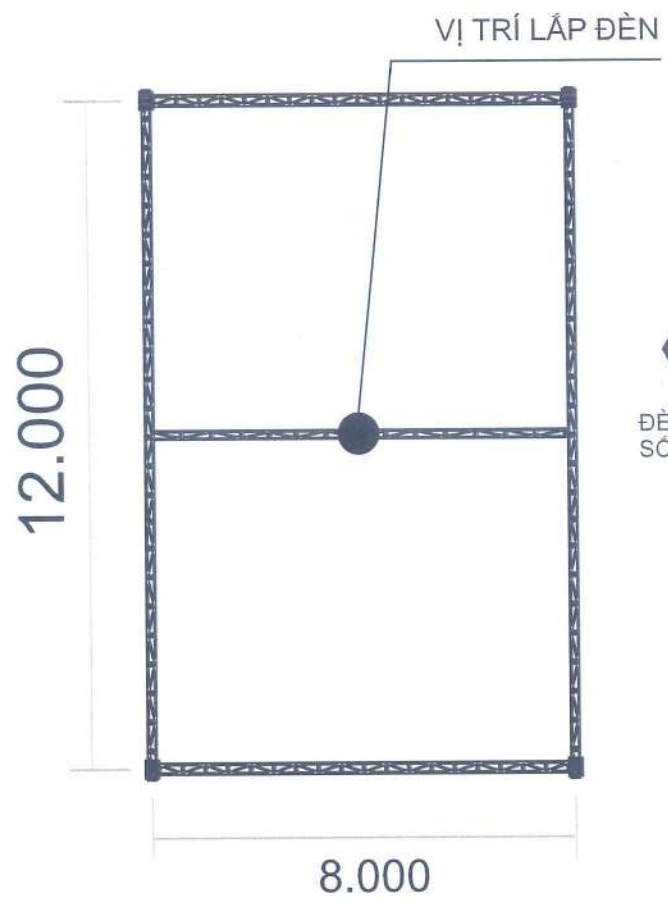
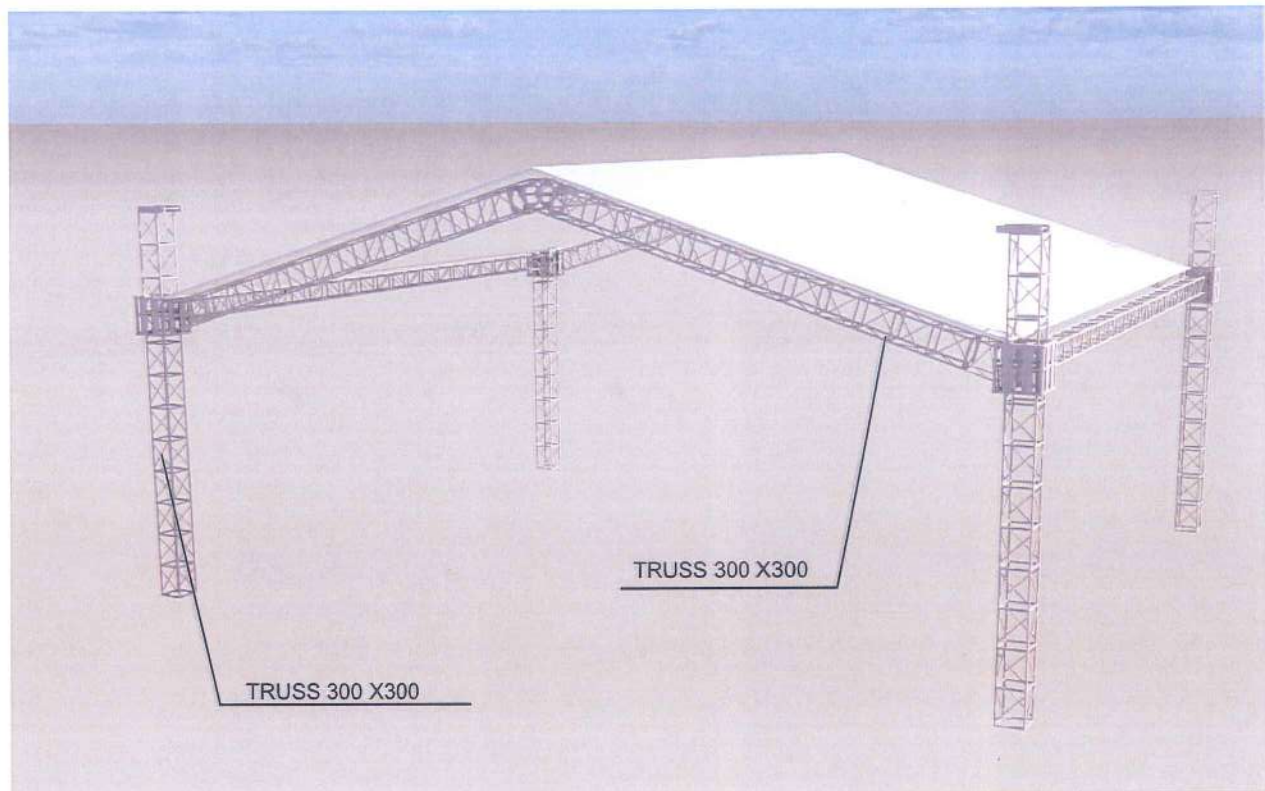

ĐÈN PHA 300W  
SỐ LƯỢNG: 1 CHIẾC

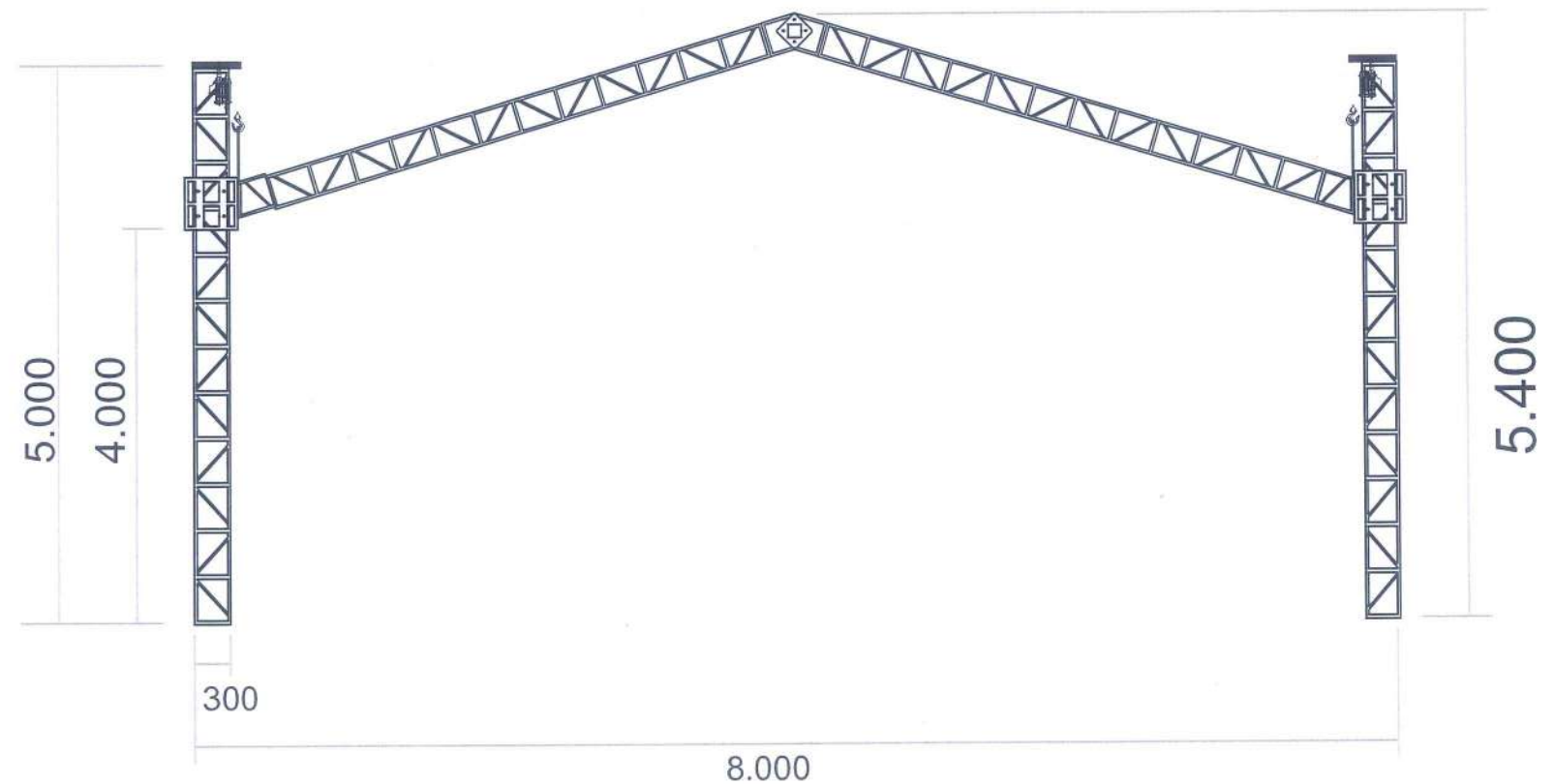

HỒ SƠ THIẾT KẾ  
HỘI CHỢ TRIỂN LÃM  
HÀNG CÔNG NGHIỆP NÔNG THÔN  
TIÊU BIỂU NĂM 2024

THIẾT KẾ TỔNG THỂ, CHI TIẾT  
KỸ THUẬT CÁC HẠNG MỤC  
HỘI CHỢ TRIỂN LÃM



ĐƠN VỊ THIẾT KẾ



Ông: Lê Anh Tuấn

CHỦ TRÌ  
*Handwritten signature*

Bà: Hàn Thị Mỹ Lê

THIẾT KẾ  
*Handwritten signature*

Bà: Nguyễn Thị Anh Thư

HOÀN THÀNH  
NĂM 2024



# ĐẦU HỒI NHÀ TIỀN CHẾ 2 CỦA KHU A VÀ KHU B



ĐẦU HỒI QUAY VỀ TRUNG TÂM THƯƠNG MẠI  
 KÍCH THƯỚC: 1.400 X 8.000  
 DIỆN TÍCH: 11,28 M2  
 CHẤT LIỆU: BẠT HIFLEX ĐÉ GHI  
 KHUNG SẮT: KHUNG CHỊU LỰC HỘP 40MM X 40MM X 1,3MM (DÀY)  
 KHUNG XƯƠNG PHỤ: 20MM X 20MM X 1,3MM (DÀY)  
 (Chú ý, cách tính diện tích thi công các hạng mục khung sắt căng bạt = kích thước tổng thể chiều cao x kích thước tổng thể chiều ngang)

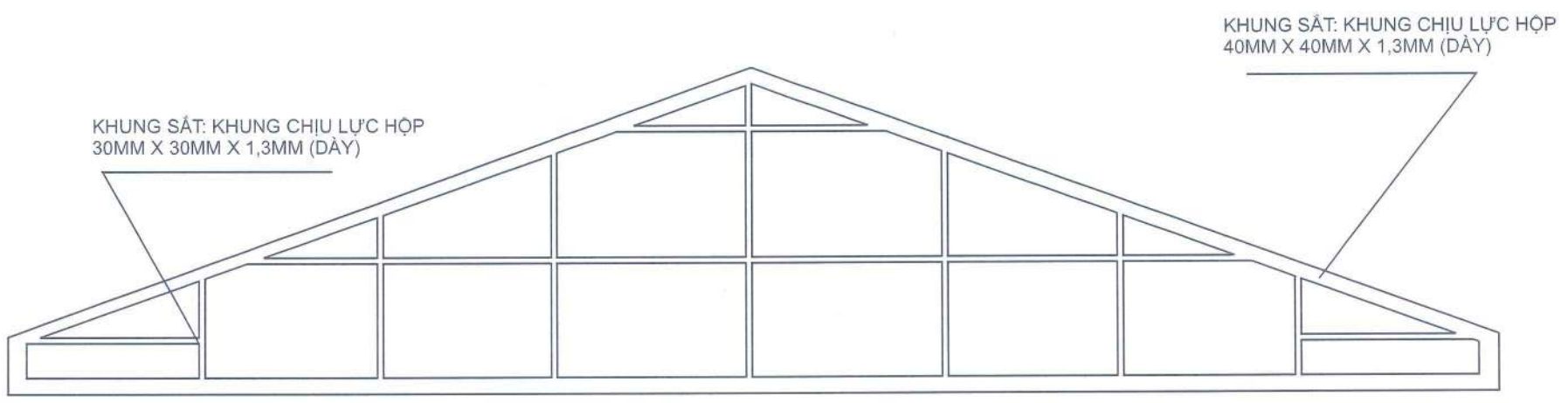

HỒ SƠ THIẾT KẾ  
 HỘI CHỢ TRIỂN LÃM  
 HÀNG CÔNG NGHIỆP NÔNG THÔN  
 TIÊU BIỂU NĂM 2024

THIẾT KẾ TỔNG THỂ, CHI TIẾT  
 KỸ THUẬT CÁC HẠNG MỤC  
 HỘI CHỢ TRIỂN LÃM



ĐƠN VỊ THIẾT KẾ



Ông: Lê Anh Tuấn

CHỦ TRÌ  
 Bà: Hàn Thị Mỹ Lệ

THIẾT KẾ  
 Bà: Nguyễn Thị Anh Thư

HOÀN THÀNH  
 NĂM 2024



# ỚP SƯỜN NHÀ TIỀN CHẾ KHU A VÀ KHU B

500



## HỘI CHỢ TRIỂN LÃM HÀNG CÔNG NGHIỆP NÔNG THÔN TIÊU BIỂU NĂM 2024

11.450

PANO ỚP SƯỜN NHÀ BẠT  
KT: 600 X 11.450  
SỐ LƯỢNG: 18 TẦM (9 TẦM CHO KHU A, 9 TẦM CHO KHU B)  
DIỆN TÍCH: 103M<sup>2</sup> (51.5M<sup>2</sup> CHO KHU A, 51.5M<sup>2</sup> CHO KHU B)  
CHẤT LIỆU: BẠT HIFLEX ĐẾ GHI  
KHUNG SẮT: 20MM X 20MM X 1,3MM (DÀY)

KHUNG SẮT: 20MM X 20MM X 1,3MM (DÀY)

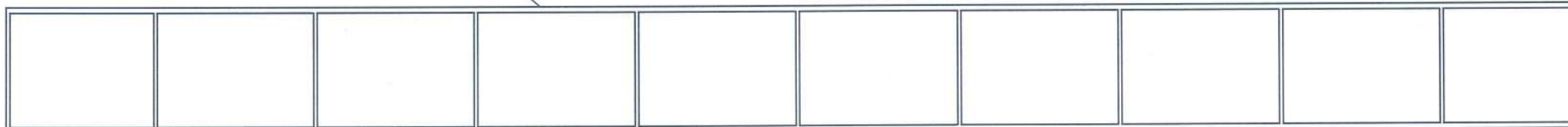

HỒ SƠ THIẾT KẾ

HỘI CHỢ TRIỂN LÃM  
HÀNG CÔNG NGHIỆP NÔNG THÔN  
TIÊU BIỂU NĂM 2024

THIẾT KẾ TỔNG THỂ, CHI TIẾT  
KỸ THUẬT CÁC HẠNG MỤC  
HỘI CHỢ TRIỂN LÃM



CHỦ ĐẦU TƯ

TRUNG TÂM KHUYẾN CÔNG  
VÀ TƯ VẤN PHÁT TRIỂN  
CÔNG NGHIỆP 1

ĐƠN VỊ THIẾT KẾ

CTY CP TỔ CHỨC SỰ KIỆN  
VÀ QUẢNG CÁO VIETAD



CÔNG TY  
CỔ PHẦN  
TỔ CHỨC SỰ KIỆN  
VÀ QUẢNG CÁO  
VIETAD

Ông: Lê Anh Tuấn

CHỦ TRÌ

Bà: Hàn Thị Mỹ Lê

THIẾT KẾ

Bà: Nguyễn Thị Anh Thư

HOÀN THÀNH

NĂM 2024



# VỊ TRÍ ĐẶT ĐỐI TRỌNG VÀ HÀNG RÀO PHỤC VỤ THI CÔNG CHO KHU VỰC B

VỊ TRÍ ĐẶT ĐỐI TRONG KHU A



VỊ TRÍ ĐẶT ĐỐI TRONG KHU B

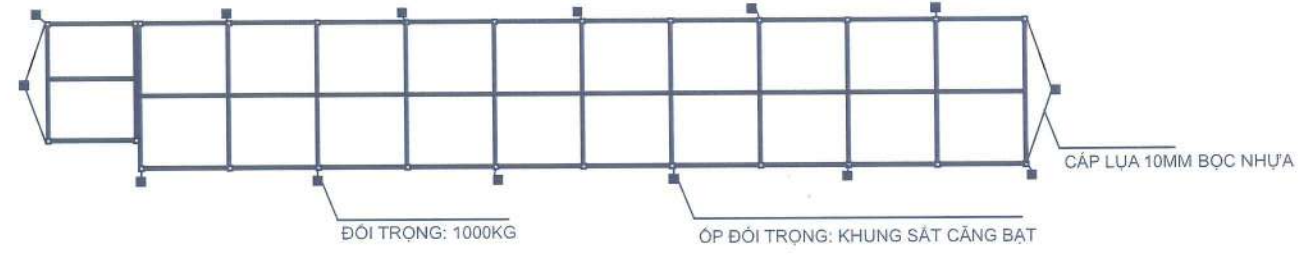

PHƯƠNG ÁN THI CÔNG HÀNG RÀO

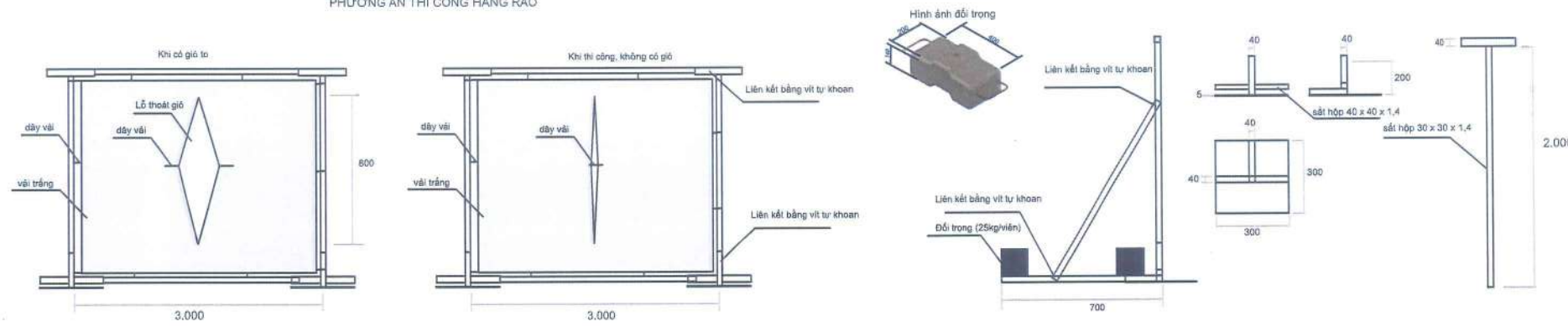

ĐỐI TRỌNG CHO NHÀ TIỀN CHẾ: 28 CHIẾC  
KHU A: 14 CHIẾC  
KHU B: 14 CHIẾC



VỊ TRÍ ĐẶT QUẦY HÀNG RÀO KHU A

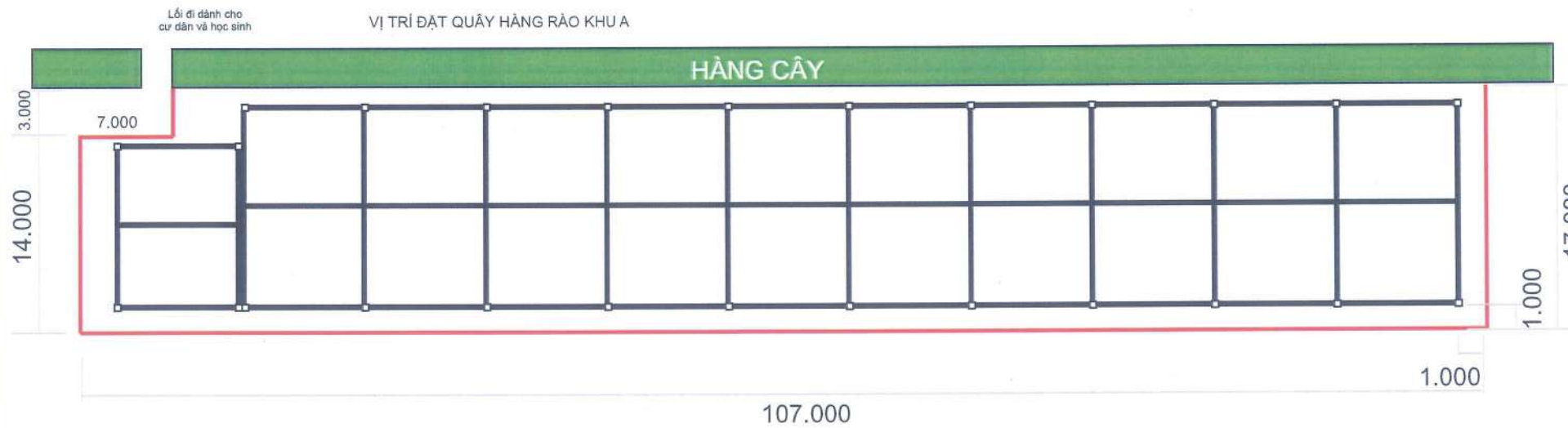

VỊ TRÍ ĐẶT QUẦY HÀNG RÀO KHU B

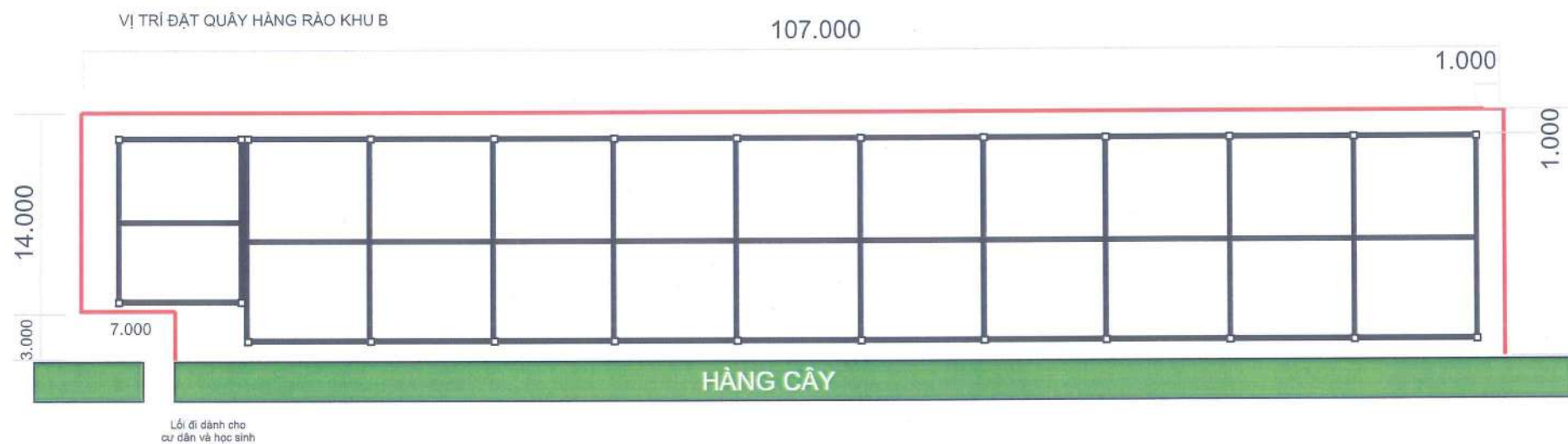

MAQUETTE, KHUNG SẮT (SẮT 20MM X 20MM X 1,4MM) CĂNG BẬT HIFLEX



PHỐI CẢNH



ĐƠN VỊ THIẾT KẾ



Ông: Lê Anh Tuấn

CHỦ TRÌ

*Handwritten signature*

Bà: Hàn Thị Mỹ Lệ

THIẾT KẾ

*Handwritten signature*

Bà: Nguyễn Thị Anh Thư

HOÀN THÀNH  
NĂM 2024



# VỊ TRÍ KHU C

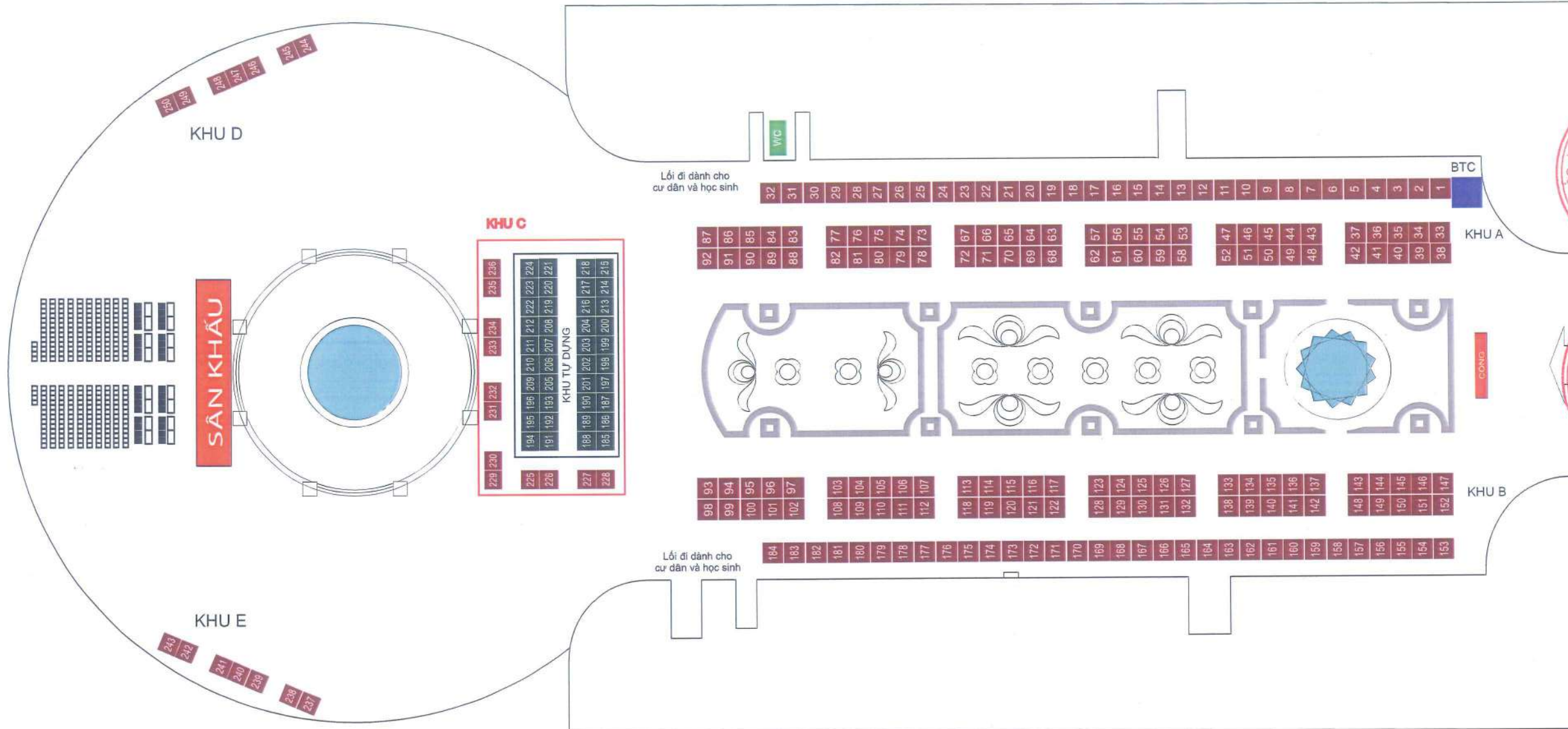

HỒ SƠ THIẾT KẾ

HỘI CHỢ TRIỂN LÃM  
HÀNG CÔNG NGHIỆP NÔNG THÔN  
TIÊU BIỂU NĂM 2024

THIẾT KẾ TỔNG THỂ, CHI TIẾT  
KỸ THUẬT CÁC HÀNG MỤC  
HỘI CHỢ TRIỂN LÃM



ĐƠN VỊ THIẾT KẾ



Ông: Lê Anh Tuấn

CHỦ TRÌ

*Handwritten signature*

Bà: Hàn Thị Mỹ Lệ

THIẾT KẾ

*Handwritten signature*

Bà: Nguyễn Thị Anh Thư

HOÀN THÀNH

NĂM 2024



# PHỐI CẢNH KHU C



Đầu hồi nhà tiền chế 1  
Kt: 21.000 x 4.400  
Số lượng: 2 chiếc

Nhà tiền chế,  
kt: 21.000 x 36.000

Pano ốp sườn nhà bạt  
KT: 500 x 7.750  
Số lượng: 4 tấm



HỒ SƠ THIẾT KẾ

HỘI CHỢ TRIỂN LÃM  
HÀNG CÔNG NGHIỆP NÔNG THÔN  
TIÊU BIỂU NĂM 2024

THIẾT KẾ TỔNG THỂ, CHI TIẾT  
KỸ THUẬT CÁC HẠNG MỤC  
HỘI CHỢ TRIỂN LÃM



CHỦ ĐẦU TƯ  
TRUNG TÂM KHUYẾN CÔNG  
VÀ TƯ VẤN PHÁT TRIỂN CÔNG NGHIỆP 1

ĐƠN VỊ THIẾT KẾ



CÔNG TY CP TỔ CHỨC SỰ KIỆN  
VÀ QUẢNG CÁO VIETAD  
GIÁM ĐỐC

*Sub*

Ông: Lê Anh Tuấn

CHỦ TRÌ

*huyb*

Bà: Hàn Thị Mỹ Lê

THIẾT KẾ

*h*

Bà: Nguyễn Thị Anh Thư

HOÀN THÀNH

NĂM 2024



# KÍCH THƯỚC NHÀ TIỀN CHẾ KHU C

VỊ TRÍ LẮP ĐÈN

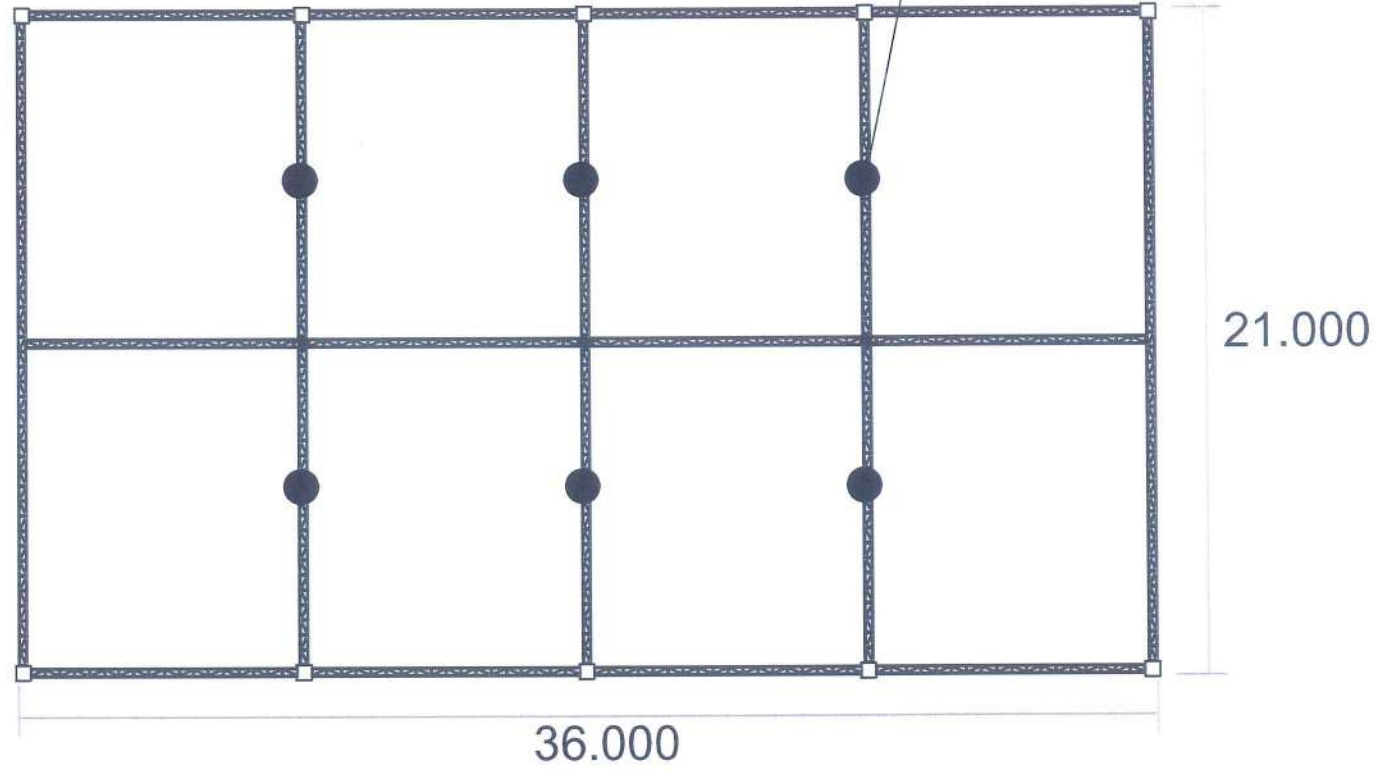

ĐÈN PHA 300W  
SỐ LƯỢNG: 6 CHIẾC

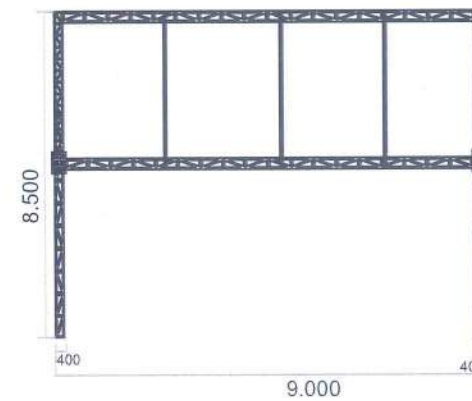
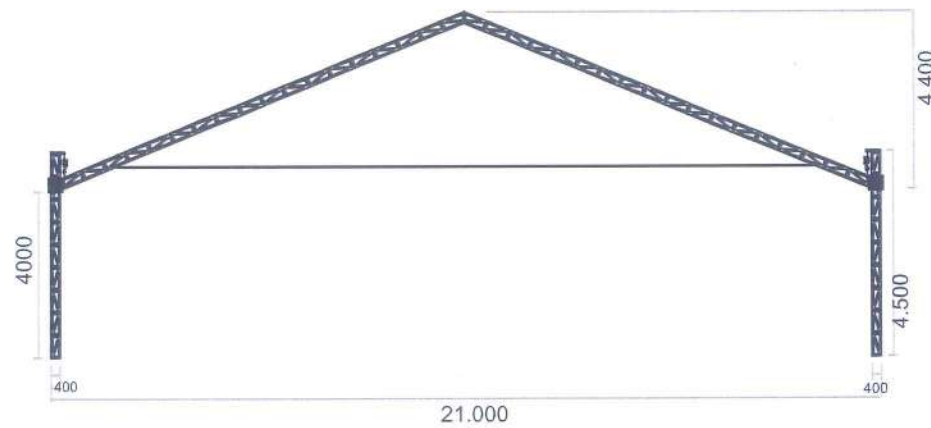
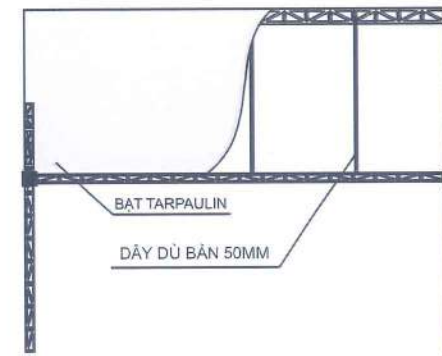
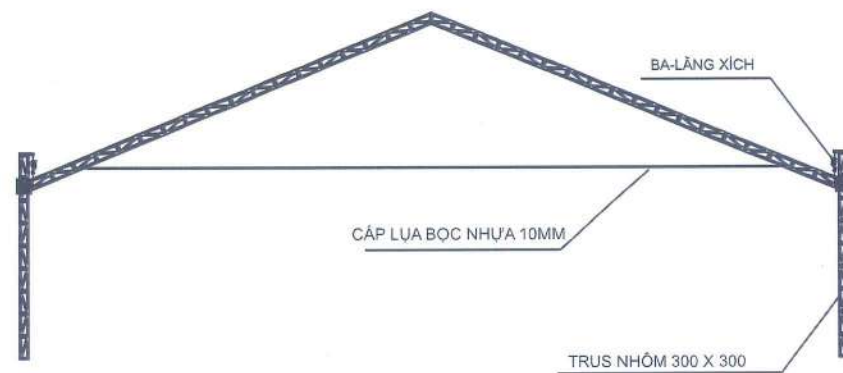

HỒ SƠ THIẾT KẾ

HỘI CHỢ TRIỂN LÃM  
HÀNG CÔNG NGHIỆP NÔNG THÔN  
TIÊU BIỂU NĂM 2024

THIẾT KẾ TỔNG THỂ, CHI TIẾT  
KỸ THUẬT CÁC HẠNG MỤC  
HỘI CHỢ TRIỂN LÃM



*Signature*

Ông: Lê Anh Tuấn

CHỦ TRÌ

*Signature*

Bà: Han Thy Mỹ Lê

THIẾT KẾ

*Signature*

Bà: Nguyễn Thị Anh Thư

HOÀN THÀNH

NĂM 2024



# ĐẦU HỒI NHÀ TIỀN CHẾ KHU C



ĐẦU HỒI CHO NHÀ TIỀN CHẾ KHU C  
KÍCH THƯỚC: 21.000 X 4.400  
SỐ LƯỢNG: 2 CHIẾC  
DIỆN TÍCH: 148,8M<sup>2</sup>  
CHẤT LIỆU: BẠT HIFLEX ĐỀ GHI  
KHUNG SẮT: KHUNG CHỊU LỰC HỘP 40MM X 40MM X 1,3MM (DÂY)  
KHUNG XƯƠNG PHỤ: 20MM X 20MM X 1,3MM (DÂY)

(Chú ý, cách tính diện tích thi công các hạng mục khung sắt căng bạt = kích thước tổng thể chiều cao x kích thước tổng thể chiều ngang)

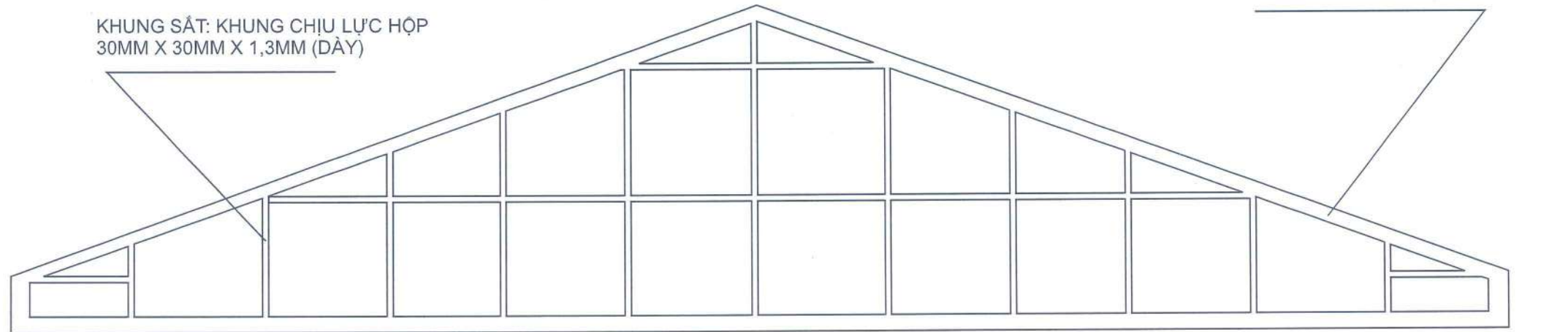

HỒ SƠ THIẾT KẾ

HỘI CHỢ TRIỂN LÃM  
HÀNG CÔNG NGHIỆP NÔNG THÔN  
TIÊU BIỂU NĂM 2024

THIẾT KẾ TỔNG THỂ, CHI TIẾT  
KỸ THUẬT CÁC HẠNG MỤC  
HỘI CHỢ TRIỂN LÃM



ĐƠN VỊ THIẾT KẾ



Ông: Lê Anh Tuấn

CHỦ TRÌ

Bà: Hàn Thị Mỹ Lệ

THIẾT KẾ

Bà: Nguyễn Thị Anh Thu

HOÀN THÀNH

NĂM 2024



# ỐP SƯỜN NHÀ TIỀN CHẾ KHU C

HỒ SƠ THIẾT KẾ

HỘI CHỢ TRIỂN LÃM  
HÀNG CÔNG NGHIỆP NÔNG THÔN  
TIÊU BIỂU NĂM 2024

THIẾT KẾ TỔNG THỂ, CHI TIẾT  
KỸ THUẬT CÁC HẠNG MỤC  
HỘI CHỢ TRIỂN LÃM

500



## HỘI CHỢ TRIỂN LÃM HÀNG CÔNG NGHIỆP NÔNG THÔN TIÊU BIỂU NĂM 2024

7.750

PANO ỐP SƯỜN NHÀ BẠT  
KT: 500 X 9.600  
SỐ LƯỢNG: 4 TẦM  
DIỆN TÍCH: 15,5M<sup>2</sup>  
CHẤT LIỆU: BẠT HIFLEX ĐẾ GHI  
KHUNG SẮT: 20MM X 20MM X 1,3MM (DÀY)



CHỦ ĐẦU TƯ

TRUNG TÂM KHUYẾN CÔNG VÀ TƯ VẤN PHÁT TRIỂN CÔNG NGHIỆP 1

ĐƠN VỊ THIẾT KẾ



CÔNG TY CỔ PHẦN TỔ CHỨC SỰ KIỆN VÀ QUẢNG CÁO VIETAD

GIÁM ĐỐC

Ông: Lê Anh Tuấn

CHỦ TRÌ

Bà: Hàn Thị Mỹ Lê

THIẾT KẾ

Bà: Nguyễn Thị Anh Thư

KHUNG SẮT: 20MM X 20MM X 1,3MM (DÀY)



HOÀN THÀNH

NĂM 2024



# VỊ TRÍ ĐẶT ĐỐI TRỌNG VÀ HÀNG RÀO PHỤC VỤ THI CÔNG CHO KHU VỰC C

VỊ TRÍ ĐẶT ĐỐI TRỌNG

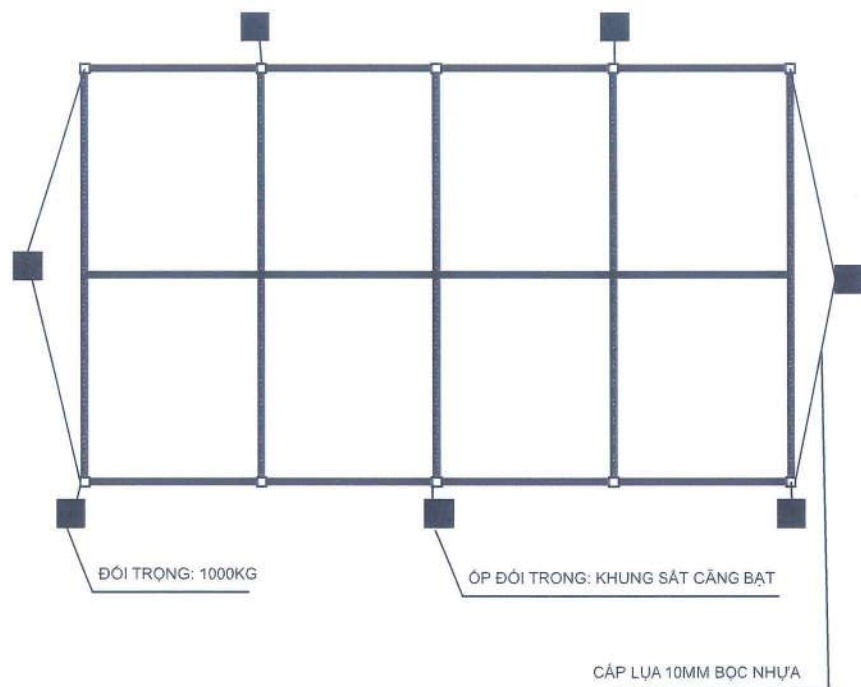

VỊ TRÍ ĐẶT QUẦY HÀNG RÀO

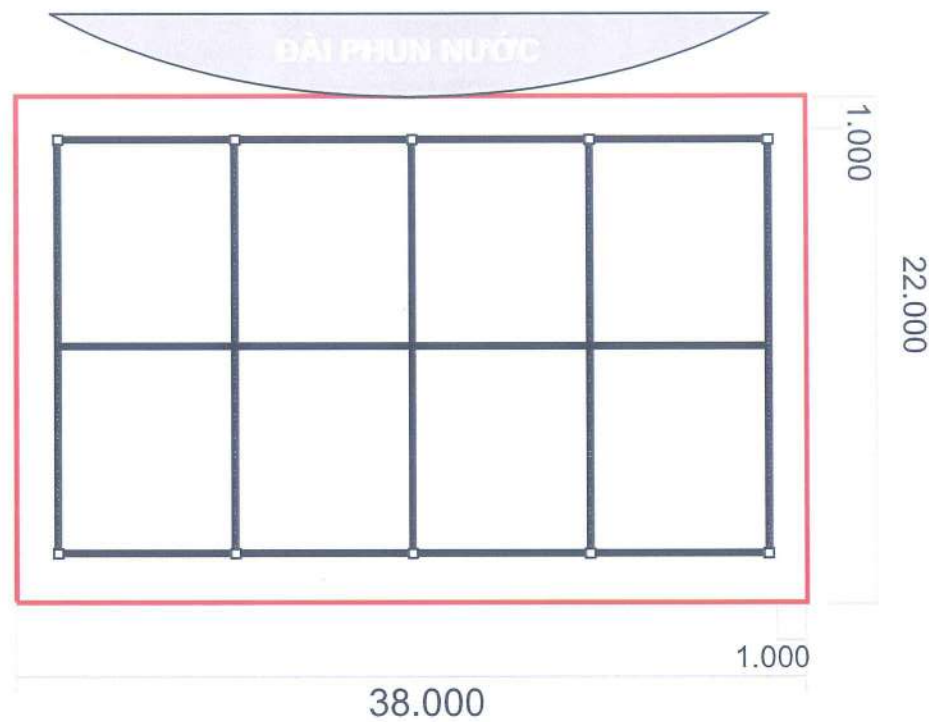

ĐỐI TRỌNG CHO NHÀ TIỀN CHÈ: 7 CHIẾC



MAQUETTE, KHUNG SẮT (SẮT 20MM X 20MM X 1,4MM) CĂNG BẠT HIFLEX



1.000

PHỐI CẢNH



PHƯƠNG ÁN THI CÔNG HÀNG RÀO

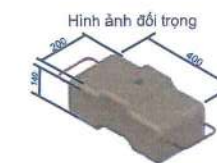
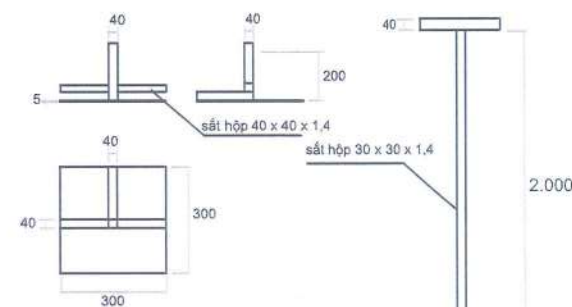
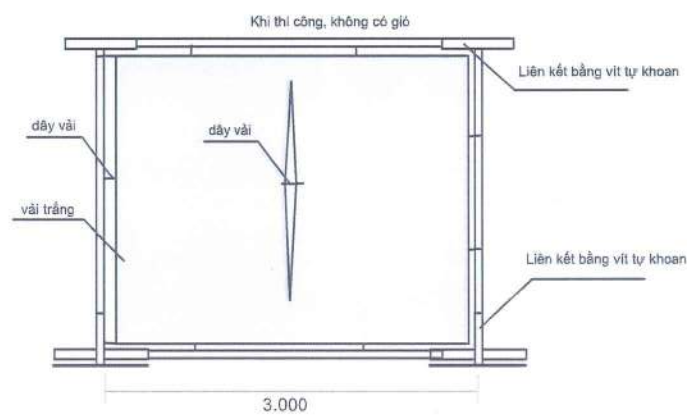
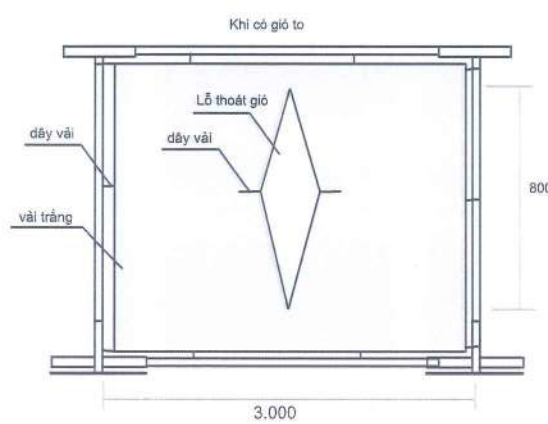

Liên kết bằng vít tự khoan

Liên kết bằng vít tự khoan

Đối trọng (25kg/viên)

700

HỒ SƠ THIẾT KẾ

HỘI CHỢ TRIỂN LÃM  
HÀNG CÔNG NGHIỆP NÔNG THÔN  
TIÊU BIỂU NĂM 2024

THIẾT KẾ TỔNG THỂ, CHI TIẾT  
KỸ THUẬT CÁC HÀNG MỤC  
HỘI CHỢ TRIỂN LÃM



CHỦ ĐẦU TƯ  
TRUNG TÂM KHUYẾN CÔNG  
VÀ TƯ VẤN PHÁT TRIỂN CÔNG NGHIỆP 1

ĐƠN VỊ THIẾT KẾ



CÔNG TY CỔ PHẦN  
TỔ CHỨC SỰ KIỆN  
VÀ QUẢNG CÁO VIỆTAD

Ông: Lê Anh Tuấn

CHỦ TRÌ

*Handwritten signature*

Bà: Hàn Thị Mỹ Lệ

THIẾT KẾ

*Handwritten signature*

Bà: Nguyễn Thị Anh Thư

HOÀN THÀNH

NĂM 2024



# VỊ TRÍ KHU D VÀ E

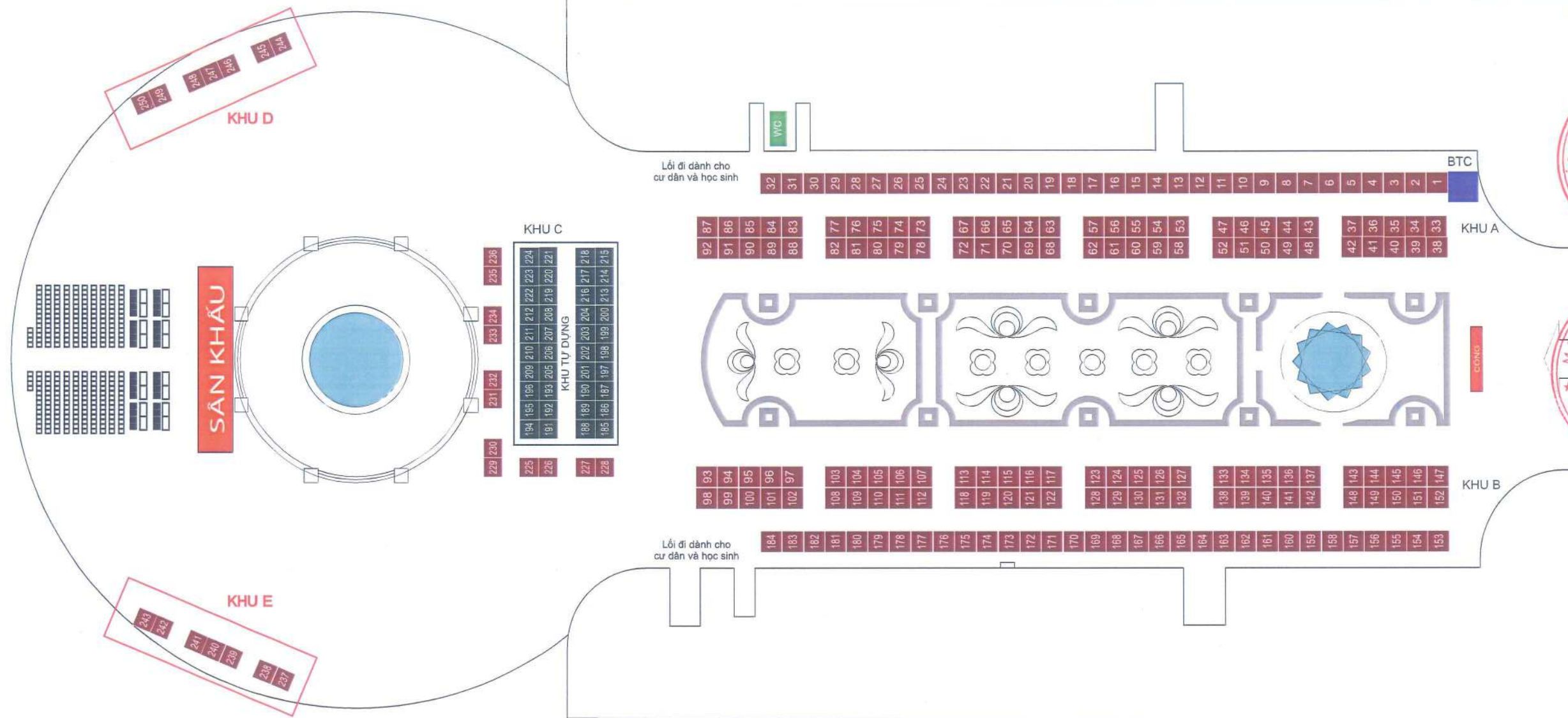

HỒ SƠ THIẾT KẾ  
HỘI CHỢ TRIỂN LÃM  
HÀNG CÔNG NGHIỆP NÔNG THÔN  
TIÊU BIỂU NĂM 2024

THIẾT KẾ TỔNG THỂ, CHI TIẾT  
KỸ THUẬT CÁC HÀNG MỤC  
HỘI CHỢ TRIỂN LÃM



ĐƠN VỊ THIẾT KẾ



Ông: Lê Anh Tuấn

CHỦ TRÌ  
Bà: Hàn Thị Mỹ Lê

THIẾT KẾ  
Bà: Nguyễn Thị Anh Thư

HOÀN THÀNH  
NĂM 2024



# PHỐI CẢNH KHU D VÀ E

Pano ốp sườn nhà bạt  
 KT: 600 x 15.400  
 Số lượng: 4 tấm  
 (2 chiếc cho nhà D và 2 chiếc cho nhà E)

Nhà tiền chế D, kt: 30.800 x 4.400  
 Nhà tiền chế E, kt: 30.800 x 4.400



Đầu hồi nhà tiền chế  
 Kt: 1.800 x 4.400  
 Số lượng: 4 chiếc  
 (2 chiếc cho nhà D và 2 chiếc cho nhà E)

## KHU D



## KHU E



## BỐ TRÍ GIAN HÀNG TRONG KHU D VÀ KHU E

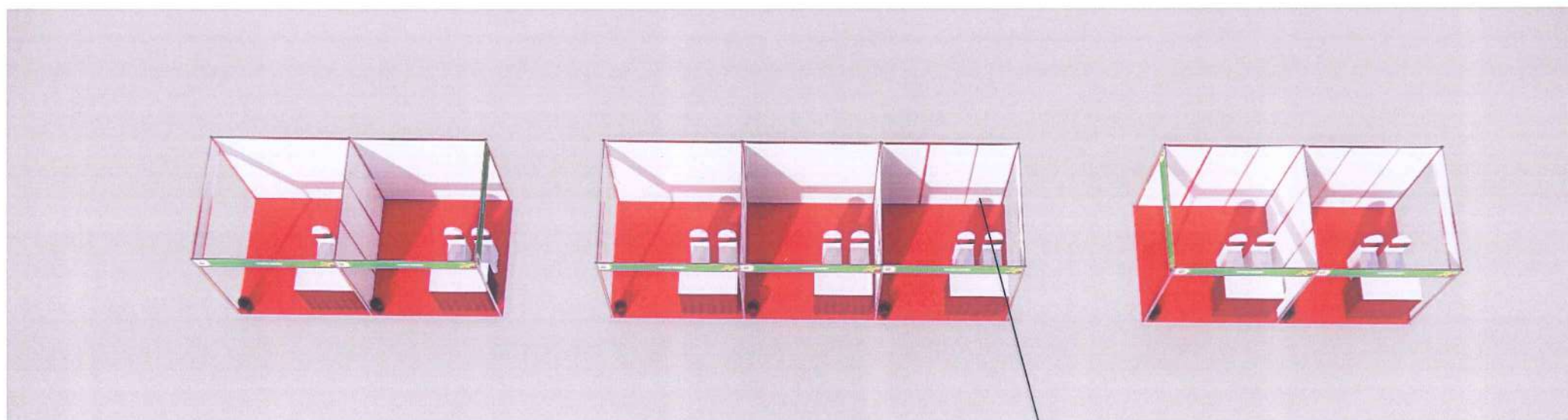

Gian hàng tiêu chuẩn,  
 kt: 300 x 300 x 2.500 (cao)  
 Số lượng: 14 gian  
 (7 gian cho nhà D và 7 gian cho nhà E)

HỒ SƠ THIẾT KẾ

HỘI CHỢ TRIỂN LÃM  
 HÀNG CÔNG NGHIỆP NÔNG THÔN  
 TIÊU BIỂU NĂM 2024

THIẾT KẾ TỔNG THỂ, CHI TIẾT  
 KỸ THUẬT CÁC HÀNG MỤC  
 HỘI CHỢ TRIỂN LÃM



ĐƠN VỊ THIẾT KẾ



*Signature*

Ông: Lê Anh Tuấn

CHỦ TRÌ

*Signature*

Bà: Hàn Thị Mỹ Lê

THIẾT KẾ

*Signature*

Bà: Nguyễn Thị Anh Thư

HOÀN THÀNH

NĂM 2024



# KÍCH THƯỚC NHÀ TIỀN CHẾ KHU D VÀ E

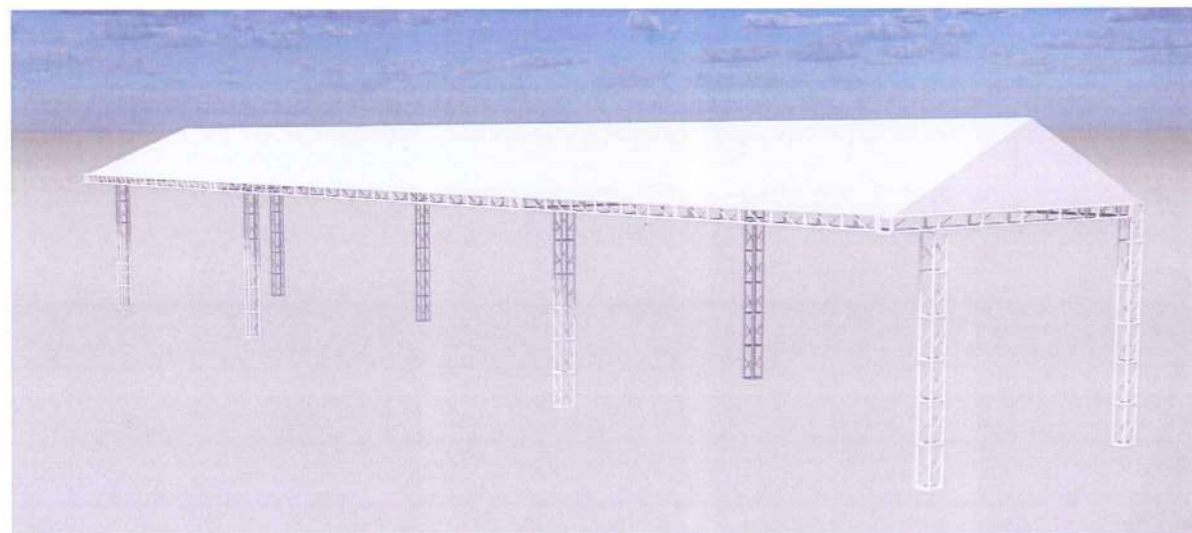
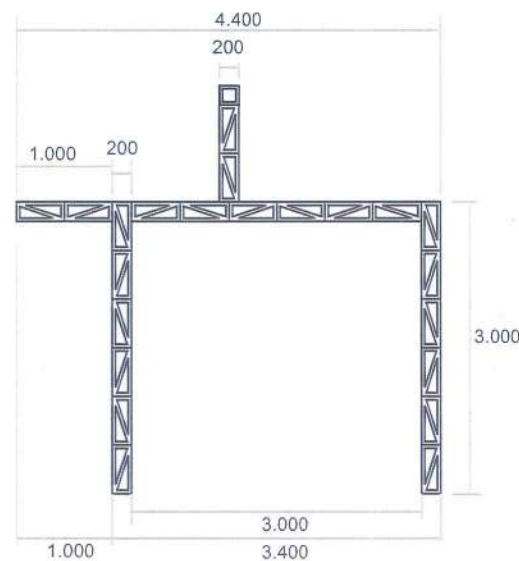
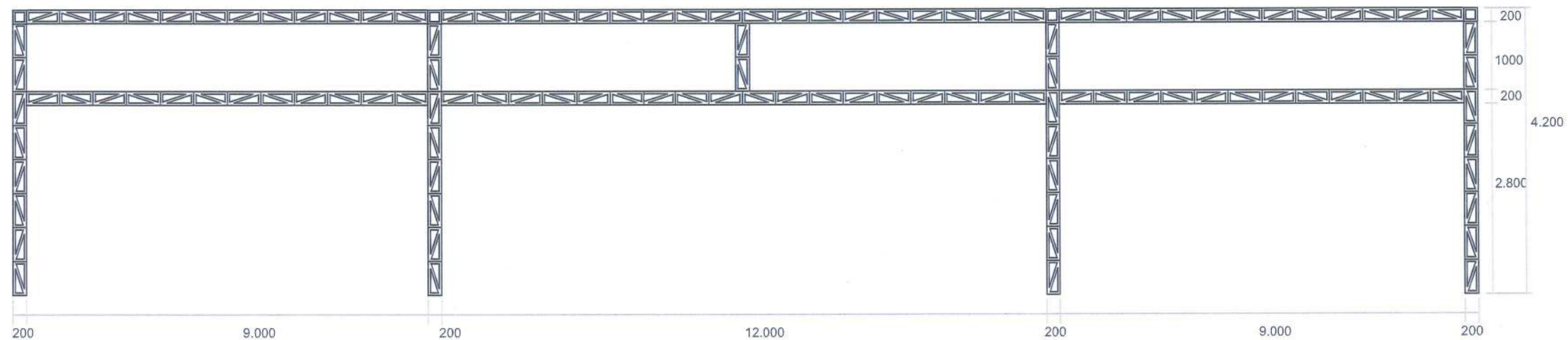
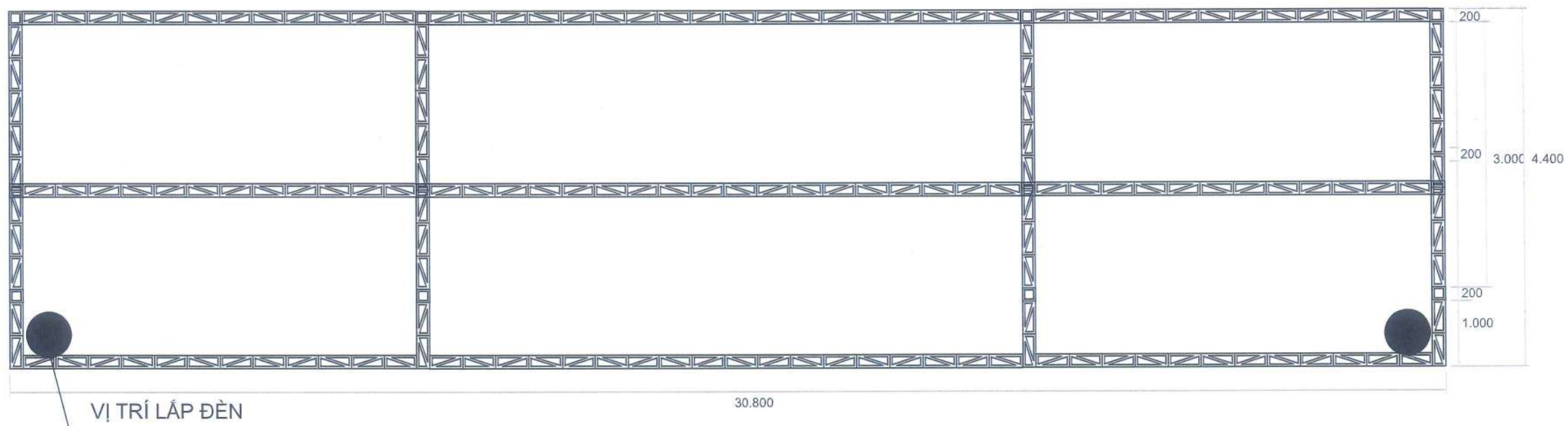

ĐÈN PHA 300W  
SỐ LƯỢNG: 4 CHIẾC  
2 CHIẾC CHO KHU D  
2 CHIẾC CHO KHU E

HỒ SƠ THIẾT KẾ

HỘI CHỢ TRIỂN LÃM  
HÀNG CÔNG NGHIỆP NÔNG THÔN  
TIÊU BIỂU NĂM 2024

THIẾT KẾ TỔNG THỂ, CHI TIẾT  
KỸ THUẬT CÁC HẠNG MỤC  
HỘI CHỢ TRIỂN LÃM



ĐƠN VỊ THIẾT KẾ



Ông: Lê Anh Tuấn

CHỦ TRÌ

*Handwritten signature*

Bà: Hàn Thị Mỹ Lệ

THIẾT KẾ

*Handwritten signature*

Bà: Nguyễn Thị Anh Thư

HOÀN THÀNH

NĂM 2024



# ỐP SƯỜN NHÀ TIỀN CHẾ KHU D VÀ E

HỒ SƠ THIẾT KẾ

HỘI CHỢ TRIỂN LÃM  
HÀNG CÔNG NGHIỆP NÔNG THÔN  
TIÊU BIỂU NĂM 2024

THIẾT KẾ TỔNG THỂ, CHI TIẾT  
KỸ THUẬT CÁC HÀNG MỤC  
HỘI CHỢ TRIỂN LÃM

500



## HỘI CHỢ TRIỂN LÃM HÀNG CÔNG NGHIỆP NÔNG THÔN TIÊU BIỂU NĂM 2024

15.400

PANO ỐP SƯỜN NHÀ BẠT  
KT: 500 X 15.400  
SỐ LƯỢNG: 4 TẦM (2 TẦM CHO KHU D VÀ 2 TẦM CHO KHU E)  
DIỆN TÍCH: 30.8M<sup>2</sup>  
CHẤT LIỆU: BẠT HIFLEX ĐẾ GHI  
KHUNG SẮT: 20MM X 20MM X 1,3MM (DÀY)



CHỦ ĐẦU TƯ

TRUNG TÂM KHUYẾN CÔNG VÀ  
TƯ VẤN PHÁT TRIỂN CÔNG NGHIỆP 1

ĐƠN VỊ THIẾT KẾ



CTY CP TỔ CHỨC SỰ KIỆN  
VÀ QUẢNG CÁO VIETAD

GIÁM ĐỐC

Ông: Lê Anh Tuấn

CHỦ TRÌ

Bà: Hàn Thị Mỹ Lê

THIẾT KẾ

Bà: Nguyễn Thị Anh Thư

KHUNG SẮT: 20MM X 20MM X 1,3MM (DÀY)



HOÀN THÀNH

NĂM 2024



# ĐẦU HỒI NHÀ TIỀN CHẾ KHU D VÀ E



ĐẦU HỒI CHO NHÀ TIỀN CHẾ KHU D VÀ E  
 KÍCH THƯỚC: 22.500 X 4.500  
 SỐ LƯỢNG: 2 CHIẾC  
 DIỆN TÍCH: 31.68 M2  
 CHẤT LIỆU: BẠT HIFLEX ĐÉ GHI  
 KHUNG SẮT: KHUNG CHỊU LỰC HỘP 40MM X 40MM X 1,3MM (DÀY)  
 KHUNG XƯƠNG PHỤ: 20MM X 20MM X 1,3MM (DÀY)

(Chú ý, cách tính diện tích thi công các hạng mục khung sắt căng bạt = kích thước tổng thể chiều cao x kích thước tổng thể chiều ngang)

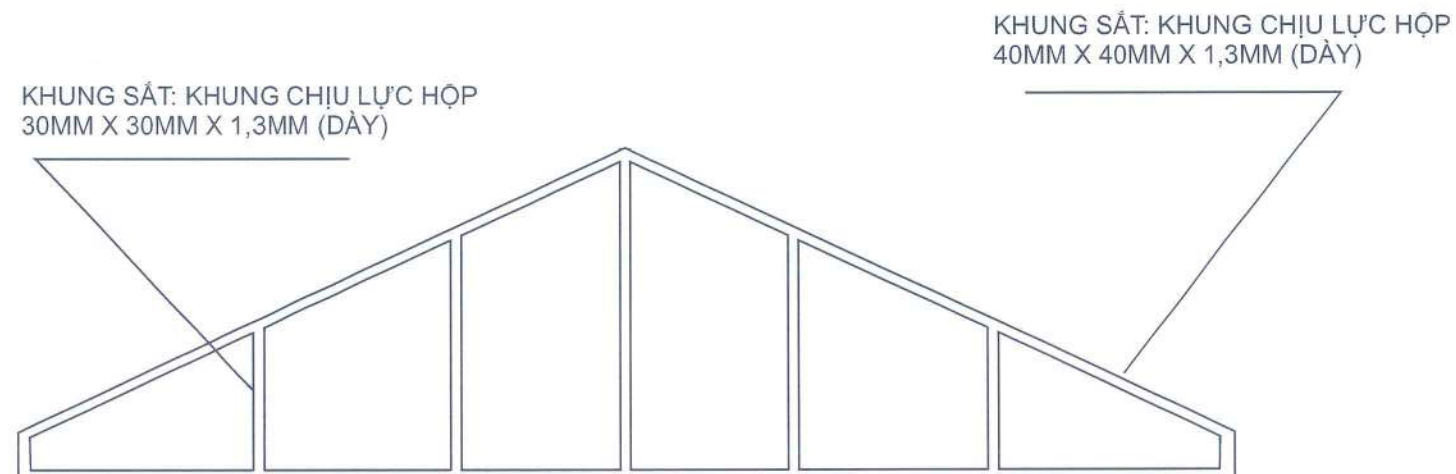

HỒ SƠ THIẾT KẾ

HỘI CHỢ TRIỂN LÃM  
 HÀNG CÔNG NGHIỆP NÔNG THÔN  
 TIÊU BIỂU NĂM 2024

THIẾT KẾ TỔNG THỂ, CHI TIẾT  
 KỸ THUẬT CÁC HẠNG MỤC  
 HỘI CHỢ TRIỂN LÃM



CHỦ ĐẦU TƯ

TRUNG TÂM KHUYẾN CÔNG  
 VÀ TƯ VẤN PHÁT TRIỂN CÔNG NGHIỆP 1



ĐƠN VỊ THIẾT KẾ

CÔNG TY CỔ PHẦN  
 TỔ CHỨC SỰ KIỆN  
 VÀ QUẢNG CÁO  
 VIETAD

GIÁM ĐỐC

*[Signature]*

Ông: Lê Anh Tuấn

CHỦ TRÌ

*[Signature]*

Bà: Hàn Thị Mỹ Lệ

THIẾT KẾ

*[Signature]*

Bà: Nguyễn Thị Anh Thư

HOÀN THÀNH

NĂM 2024



# VỊ TRÍ ĐẶT ĐỐI TRỌNG VÀ HÀNG RÀO PHỤC VỤ THI CÔNG CHO KHU VỰC D VÀ E

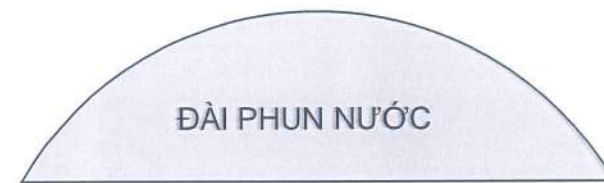
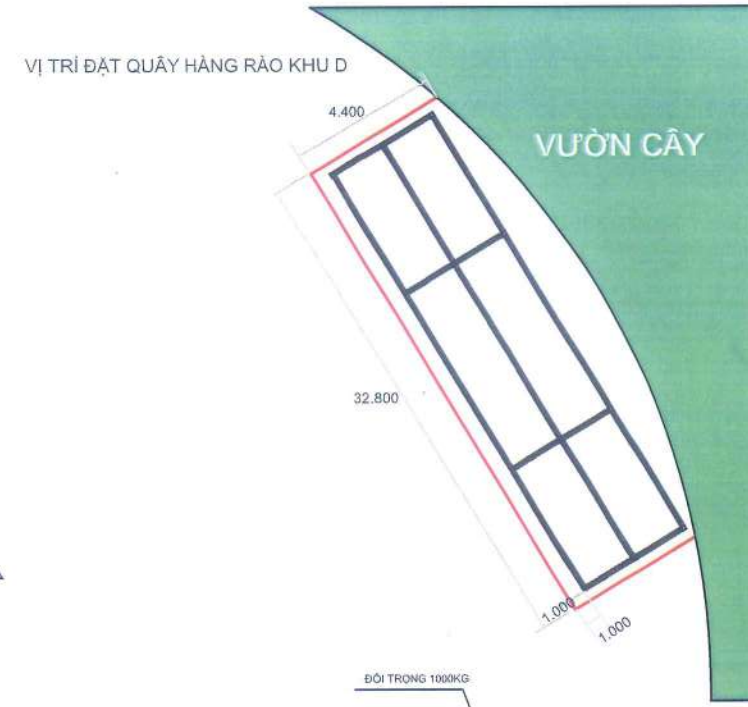
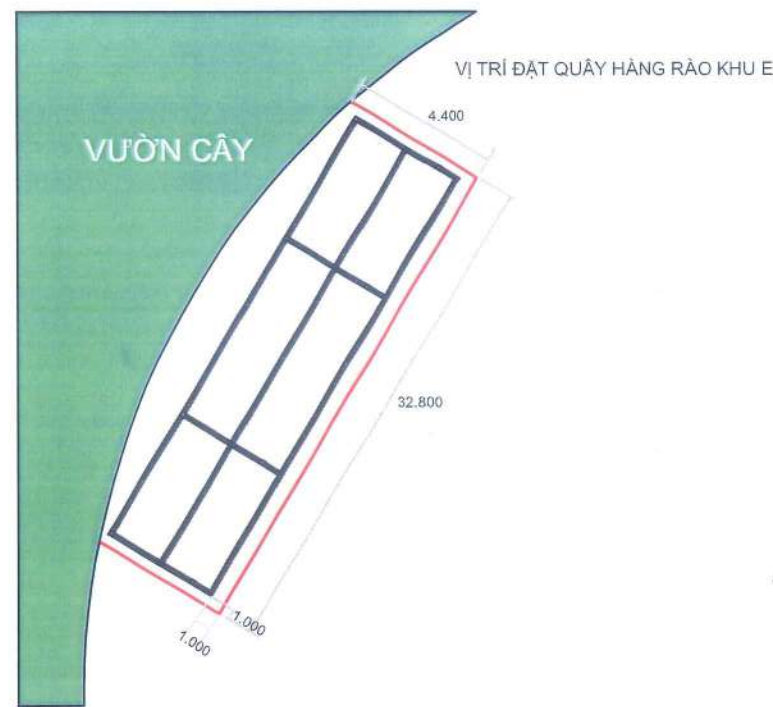

PHƯƠNG ÁN THI CÔNG HÀNG RÀO

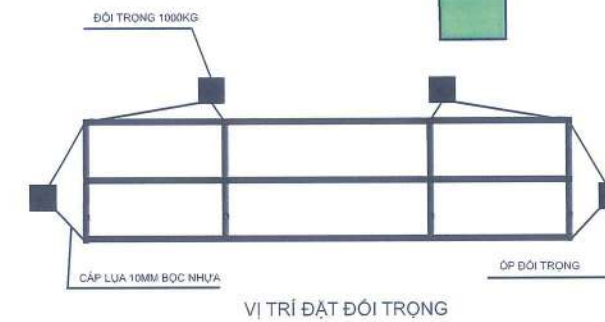
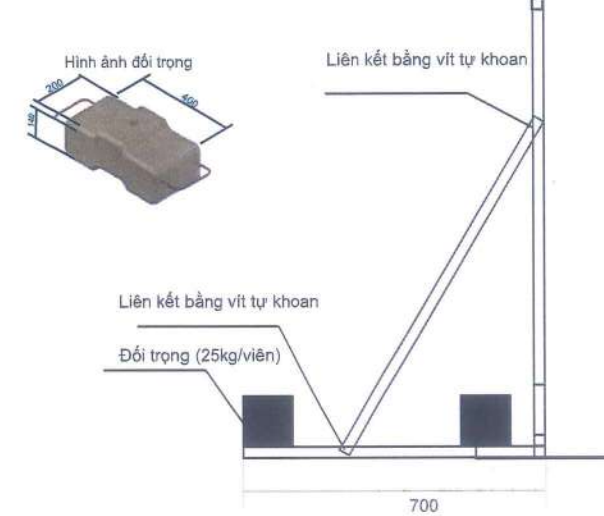
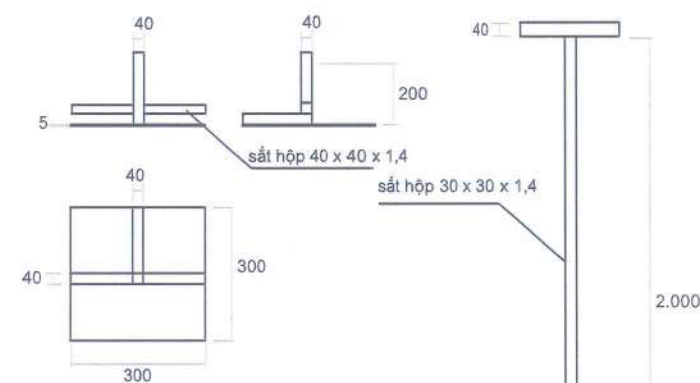
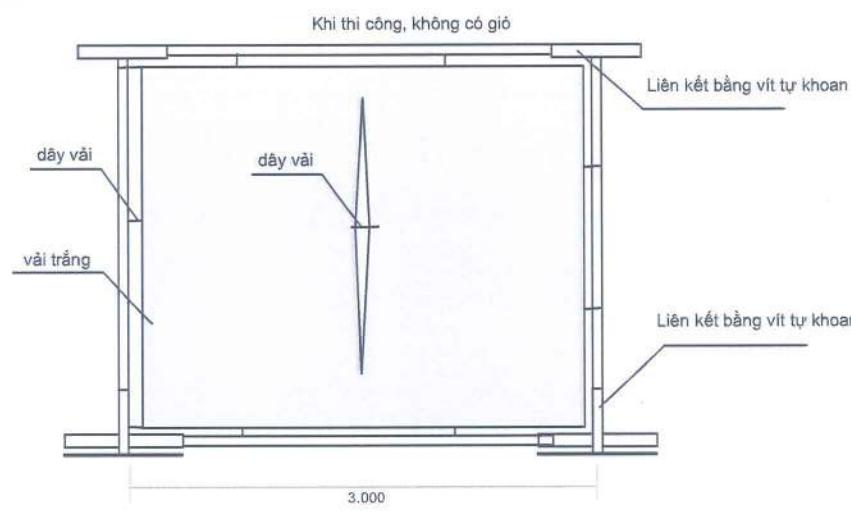
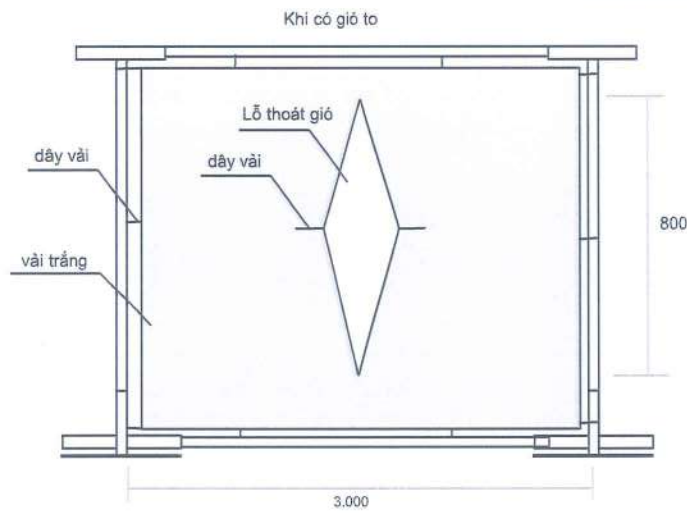

PHỐI CẢNH



ĐỐI TRỌNG CHO NHÀ TIỀN CHẾ: 8 CHIẾC



MAQUETTE, KHUNG SẮT (SẮT 20MM X 20MM X 1,4MM) CĂNG BẬT HIFLEX



HỒ SƠ THIẾT KẾ

HỘI CHỢ TRIỂN LÃM  
HÀNG CÔNG NGHIỆP NÔNG THÔN  
TIÊU BIỂU NĂM 2024

THIẾT KẾ TỔNG THỂ, CHI TIẾT  
KỸ THUẬT CÁC HẠNG MỤC  
HỘI CHỢ TRIỂN LÃM



ĐƠN VỊ THIẾT KẾ



Ông: Lê Anh Tuấn

CHỦ TRÌ

Bà: Hàn Thị Mỹ Lệ

THIẾT KẾ

Bà: Nguyễn Thị Anh Thư

HOÀN THÀNH

NĂM 2024



## GIAN HÀNG TIÊU CHUẨN

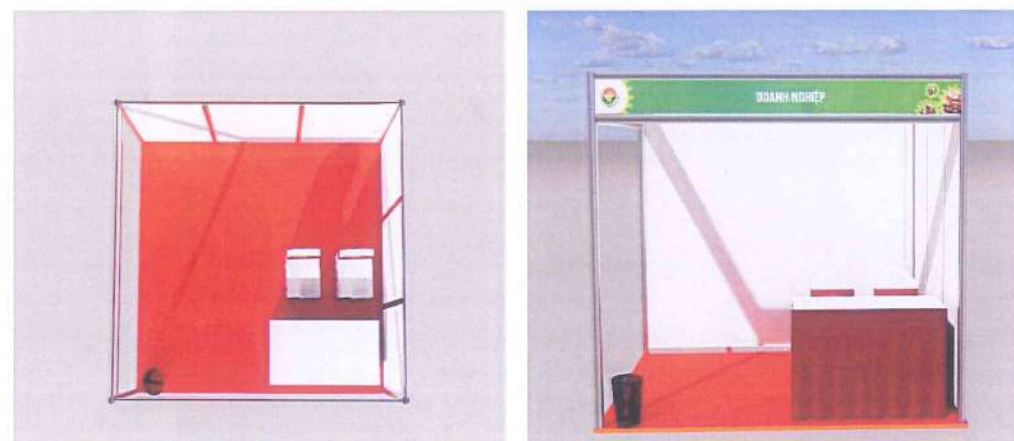

GIAN HÀNG 2 MẶT

- KT: 3.000 X 3.000 X 2.500 CAO  
SỐ LƯỢNG 210 GIAN, TRONG ĐÓ
- KHU A: 92 GIAN HÀNG
  - KHU B: 92 GIAN HÀNG
  - KHU C: 12 GIAN
  - KHU D: 7 GIAN
  - KHU E: 7 GIAN

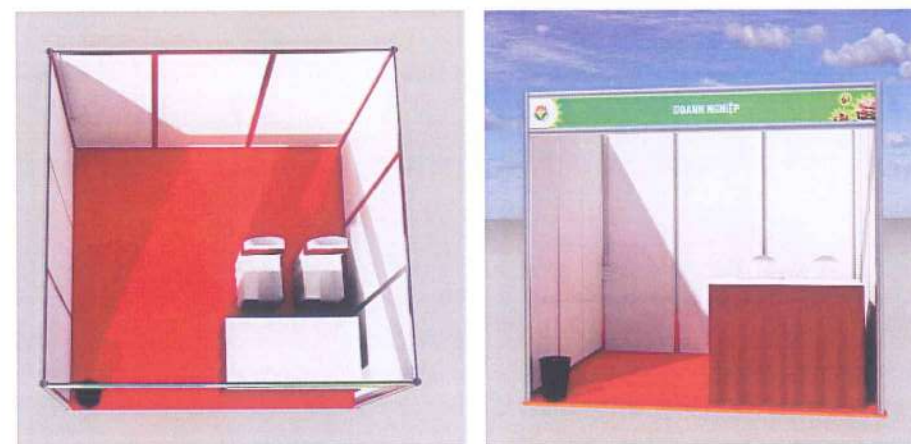

GIAN HÀNG 1 MẶT

- CÁC TRANG THIẾT BỊ BAO GỒM
- BÓNG ĐÈN (ĐÈN LED TRONG HOẶC NEON TUÝP LED)
  - 01 Ồ CẮM (16A, CHỐNG NƯỚC, CÓ TIẾP ĐỊA)
  - 01 BÀN, 02 GHẾ
  - BIỂN TÊN
  - BALET NHỰA VÀ THẨM TRẢI SÀN
  - SỢT RÁC

HỒ SƠ THIẾT KẾ

HỘI CHỢ TRIỂN LÃM  
HÀNG CÔNG NGHIỆP NÔNG THÔN  
TIÊU BIỂU NĂM 2024

THIẾT KẾ TỔNG THỂ, CHI TIẾT  
KỸ THUẬT CÁC HẠNG MỤC  
HỘI CHỢ TRIỂN LÃM



CHỦ ĐẦU TƯ  
TRUNG TÂM KHUYẾN CÔNG  
VÀ TƯ VẤN PHÁT TRIỂN CÔNG NGHIỆP 1

ĐƠN VỊ THIẾT KẾ



CÔNG TY CỔ PHẦN  
TỔ CHỨC SỰ KIỆN  
VÀ QUẢNG CÁO VIETAD  
GIAM ĐỐC  
THÀNH PHỐ HÀ NỘI

*Lê Anh Tuấn*  
Ông: Lê Anh Tuấn

CHỦ TRÌ

*Hàn Thị Mỹ Lệ*  
Bà: Hàn Thị Mỹ Lệ

THIẾT KẾ

*Nguyễn Thị Anh Thư*  
Bà: Nguyễn Thị Anh Thư

HOÀN THÀNH

NĂM 2024



# KÍCH THƯỚC GIAN HÀNG TIÊU CHUẨN

GIAN HÀNG 2 MẶT

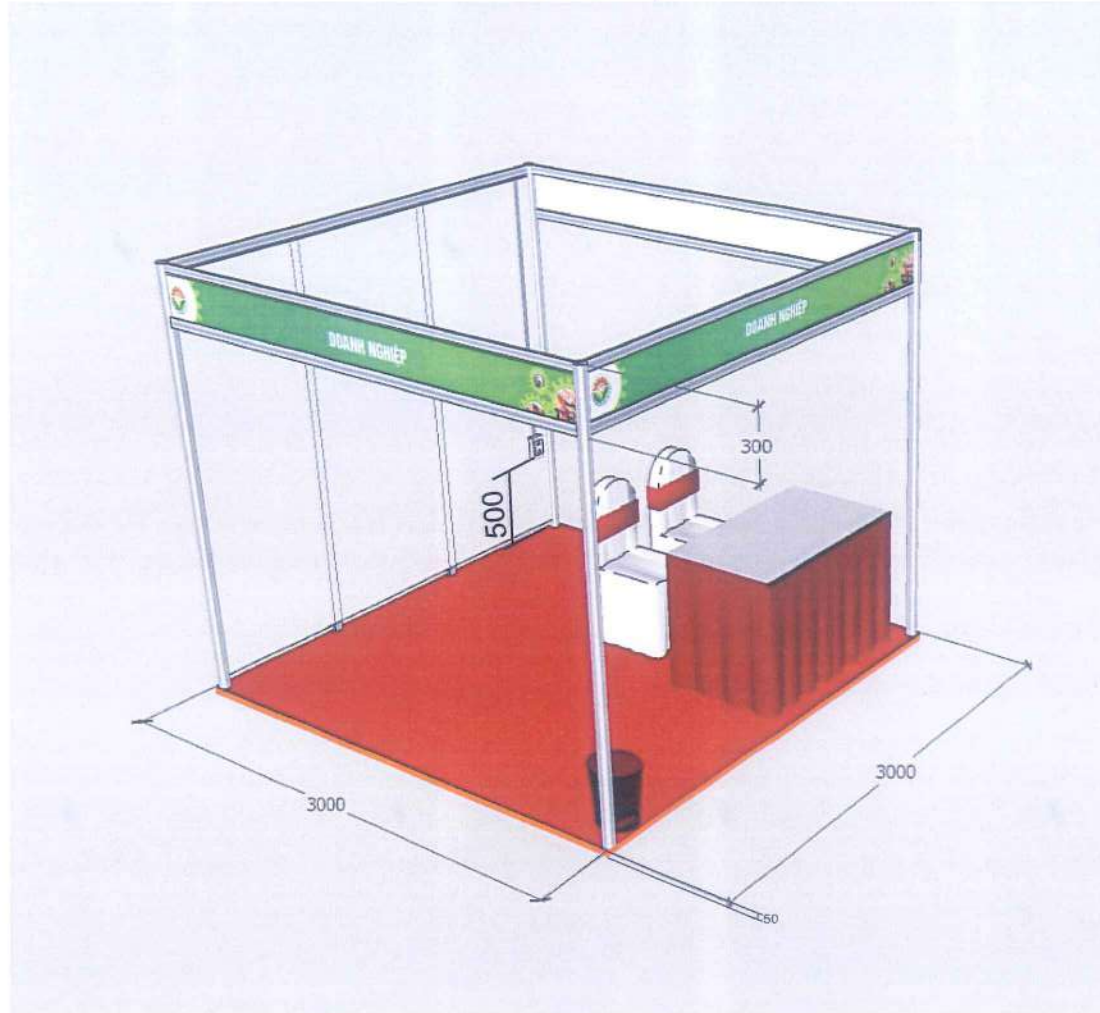

GIAN HÀNG 1 MẶT



HỒ SƠ THIẾT KẾ

HỘI CHỢ TRIỂN LÃM  
HÀNG CÔNG NGHIỆP NÔNG THÔN  
TIÊU BIỂU NĂM 2024

THIẾT KẾ TỔNG THỂ, CHI TIẾT  
KỸ THUẬT CÁC HẠNG MỤC  
HỘI CHỢ TRIỂN LÃM



ĐƠN VỊ THIẾT KẾ



CCTV CP TỔ CHỨC SỰ KIỆN  
VÀ QUẢNG CÁO VIETAD

Ông: Lê Anh Tuấn

CHỦ TRÌ

*Handwritten signature of Bà: Hàn Thị Mỹ Lê*

Bà: Hàn Thị Mỹ Lê

THIẾT KẾ

*Handwritten signature of Bà: Nguyễn Thị Anh Thư*

Bà: Nguyễn Thị Anh Thư

HOÀN THÀNH

NĂM 2024



# CÁC TRANG THIẾT BỊ TRONG GIAN HÀNG TIÊU CHUẨN

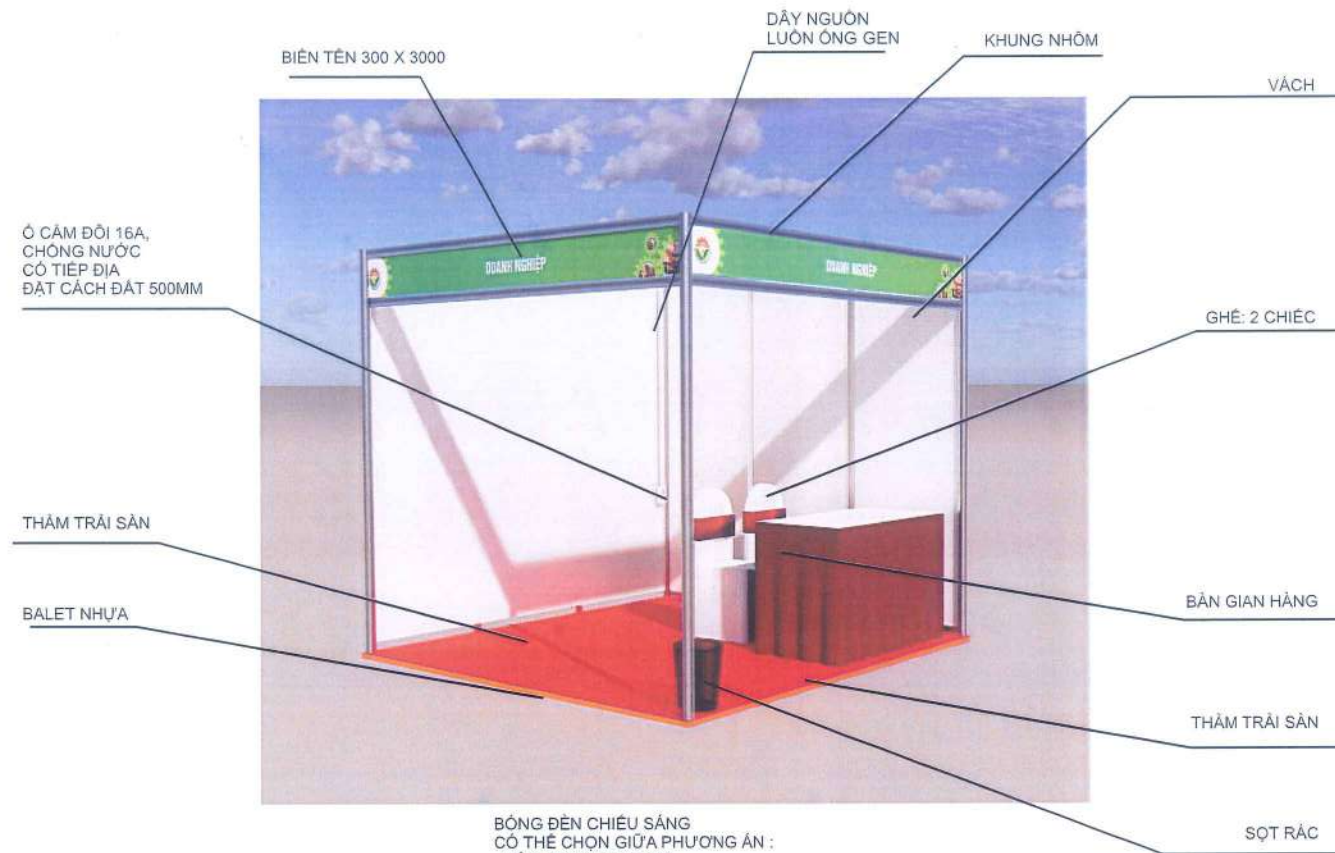

BÔNG ĐÈN CHIẾU SÁNG  
CÓ THỂ CHỌN GIỮA PHƯƠNG ÁN :  
- ĐÈN NEON LED 1.2M  
- HOẶC BÔNG ĐÈN LED TRONG 40W  
DÂY DẪN PHẢI ĐƯỢC LUÔN TRONG  
ỒNG GEN CHỐNG CHÁY

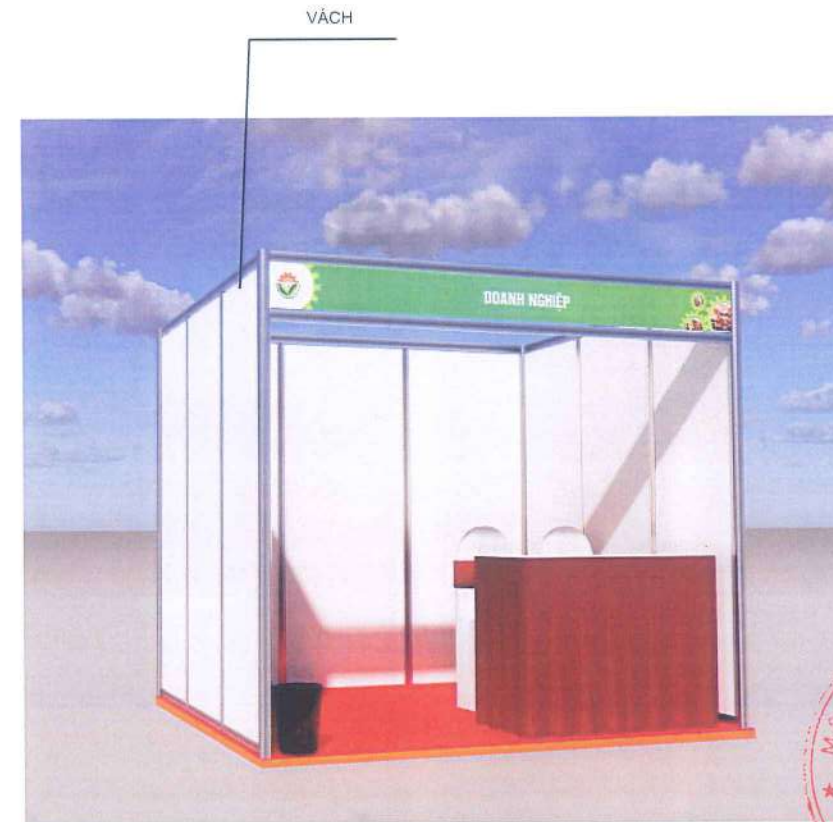

BÔNG ĐÈN CHIẾU SÁNG  
CÓ THỂ CHỌN GIỮA PHƯƠNG ÁN :  
- ĐÈN NEON LED 1.2M  
- HOẶC BÔNG ĐÈN LED TRONG 40W  
DÂY DẪN PHẢI ĐƯỢC LUÔN TRONG  
ỒNG GEN CHỐNG CHÁY



Ông: Lê Anh Tuấn

CHỦ TRÌ

*Handwritten signature*

Bà: Hàn Thị Mỹ Lệ

THIẾT KẾ

*Handwritten signature*

Bà: Nguyễn Thị Anh Thư

HOÀN THÀNH

NĂM 2024



BÀN CÓ PHỦ VÁY QUÂY VÀ KHĂN PHỦ



GHẾ CÓ KHĂN PHỦ VÀ THẮT NƠ  
SỐ LƯỢNG: 268 CHIẾC



BIÊN TÊN: KT: 300 X 3.000  
DIỆT TÍCH: 0,9M2  
CHẤT LIỆU: BẠT HIFLEX



# PHỐI CẢNH VÀ KÍCH THƯỚC KHU VỰC BAN TỔ CHỨC

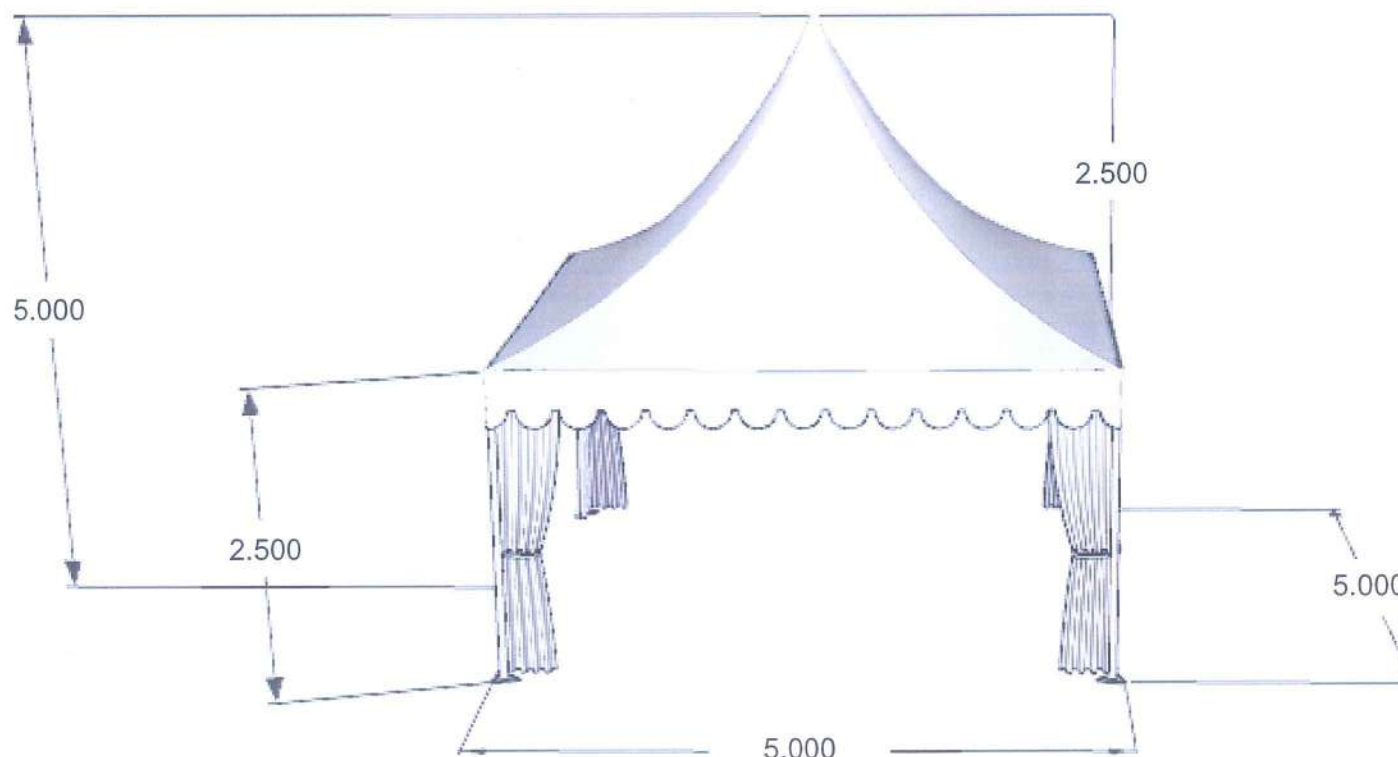

HỒ SƠ THIẾT KẾ

HỘI CHỢ TRIỂN LÃM  
HÀNG CÔNG NGHIỆP NÔNG THÔN  
TIÊU BIỂU NĂM 2024

THIẾT KẾ TỔNG THỂ, CHI TIẾT  
KỸ THUẬT CÁC HÀNG MỤC  
HỘI CHỢ TRIỂN LÃM



CHỦ ĐẦU TƯ  
TRUNG TÂM KHUYẾN CÔNG  
VÀ TƯ VẤN PHÁT TRIỂN CÔNG NGHIỆP 1

ĐƠN VỊ THIẾT KẾ



CÔNG TY CỔ PHẦN  
TỔ CHỨC SỰ KIỆN  
VÀ QUẢNG CÁO  
VIETAD

GIÁM ĐỐC

*Signature*

Ông: Lê Anh Tuấn

CHỦ TRÌ

*Signature*

Bà: Hàn Thị Mỹ Lệ

THIẾT KẾ

*Signature*

Bà: Nguyễn Thị Anh Thư

HOÀN THÀNH

NĂM 2024



# CHI TIẾT CÁC HẠNG MỤC



SÀN BALET  
KT: 5.000X 5.000 x 50

GHẾ

BÀN

BIÊN TÊN  
KT: 500 X 5.000

## CÁC HẠNG MỤC ĐI KÈM



GHẾ CÓ KHĂN PHŨ VÀ THẤT NƠ'  
SỐ LƯỢNG: 268 CHIẾC

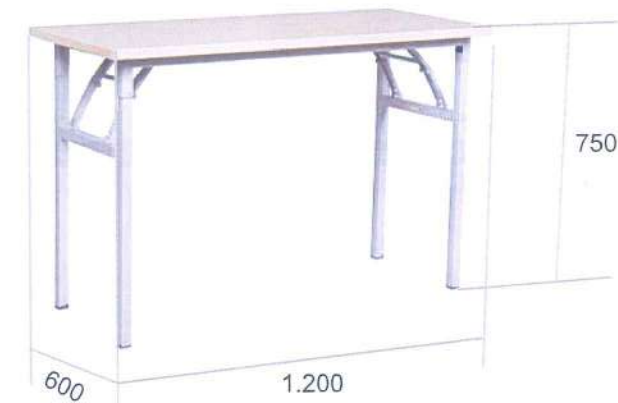

BÀN CÓ PHŨ VÁY QUẦY VÀ KHĂN PHŨ



PANO BIÊN TÊN KHU VỰC BAN TỔ CHỨC  
KT: 500 X 5.000  
SỐ LƯỢNG: 1 TẤM  
DIỆN TÍCH: 2,5M2  
CHẤT LIỆU: BẠT HIFLEX ĐÉ GHI  
KHUNG SẮT: 20MM X 20MM X 1,3MM (DÀY)  
TRANG THIẾT BỊ ĐI KÈM: BALET, THẨM, 01 BÀN, 02 GHẾ, 01 BÓNG TUÝP, 01 Ồ CẮM

KHUNG SẮT: 20MM X 20MM X 1,3MM (DÀY)

HỒ SƠ THIẾT KẾ

HỘI CHỢ TRIỂN LÃM  
HÀNG CÔNG NGHIỆP NÔNG THÔN  
TIÊU BIỂU NĂM 2024

THIẾT KẾ TỔNG THỂ, CHI TIẾT  
KỸ THUẬT CÁC HẠNG MỤC  
HỘI CHỢ TRIỂN LÃM



ĐƠN VỊ THIẾT KẾ

CTY CP TỔ CHỨC SỰ KIỆN  
VÀ QUẢNG CÁO VIETAD

GIÁM ĐỐC

*Sum*

Ông: Lê Anh Tuấn

CHỦ TRÌ

*huynh*

Bà: Hàn Thị Mỹ Lệ

THIẾT KẾ

*V*

Bà: Nguyễn Thị Anh Thư

HOÀN THÀNH

NĂM 2024



# VỊ TRÍ ĐẶT ĐỐI TRỌNG VÀ HÀNG RÀO PHỤC VỤ THI CÔNG CHO KHU VỰC BAN TỔ CHỨC

VỊ TRÍ ĐẶT ĐỐI TRỌNG

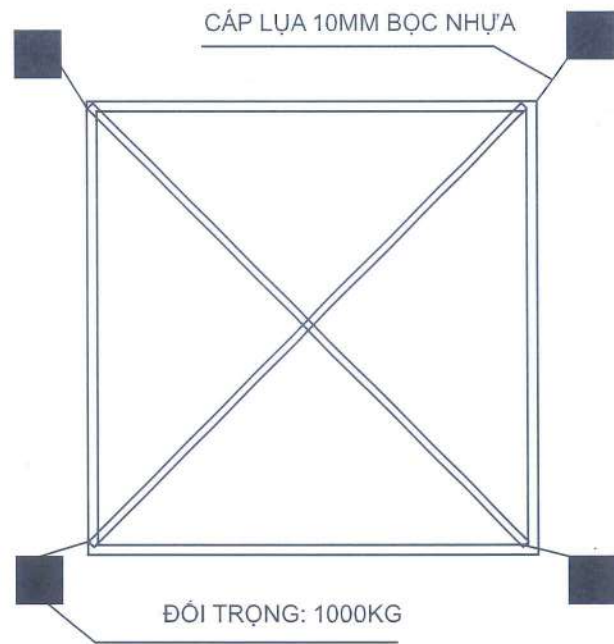

VỊ TRÍ QUẦY HÀNG RÀO

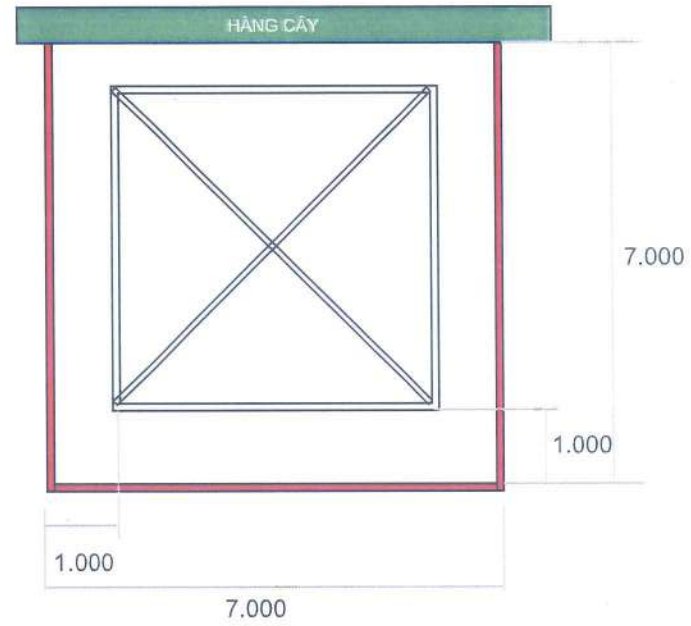

ĐỐI TRỌNG CHO NHÀ TIỀN CHẾ: 4 CHIẾC

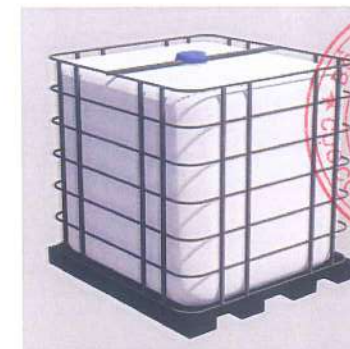

TRUNG TÂM KHUYẾN CÔNG VÀ TƯ VẤN PHÁT TRIỂN CÔNG NGHIỆP  
 VÀ TƯ VẤN PHÁT TRIỂN CÔNG NGHIỆP 1  
 CÔNG THƯƠNG  
 CHỦ ĐẦU TƯ  
 TRUNG TÂM KHUYẾN CÔNG VÀ TƯ VẤN PHÁT TRIỂN CÔNG NGHIỆP 1  
 VÀ TƯ VẤN PHÁT TRIỂN CÔNG NGHIỆP 1

PHƯƠNG ÁN THI CÔNG HÀNG RÀO

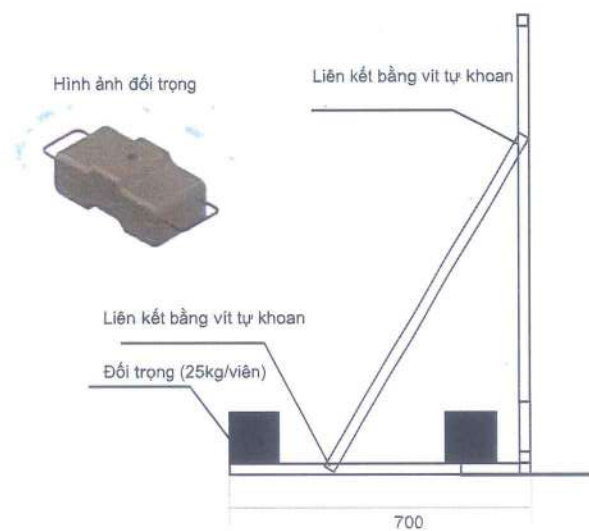
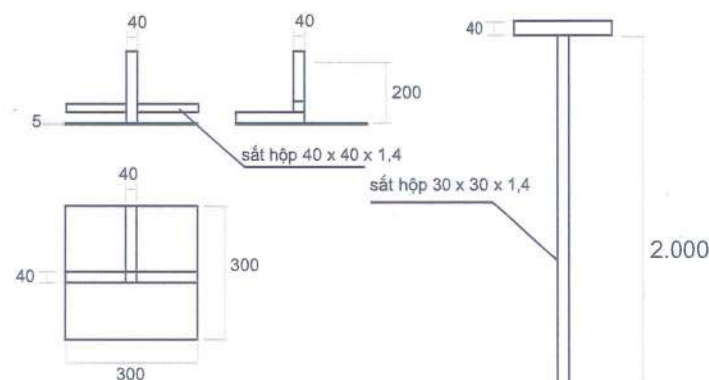
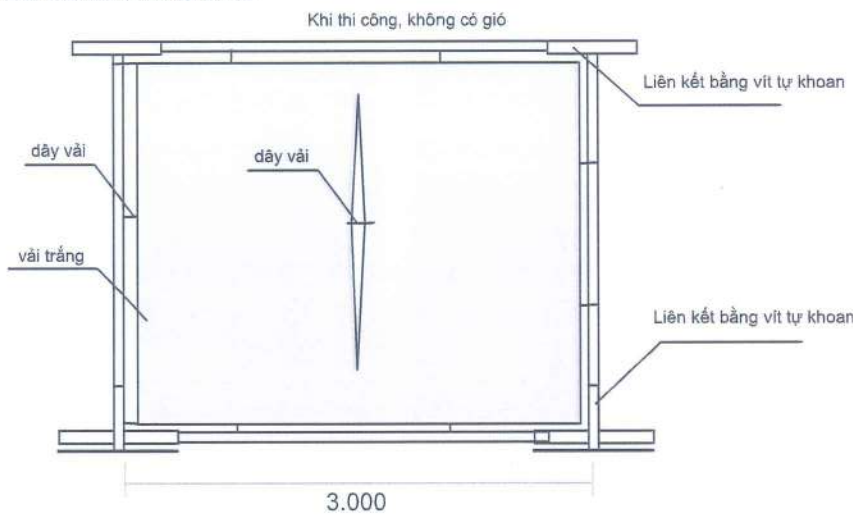
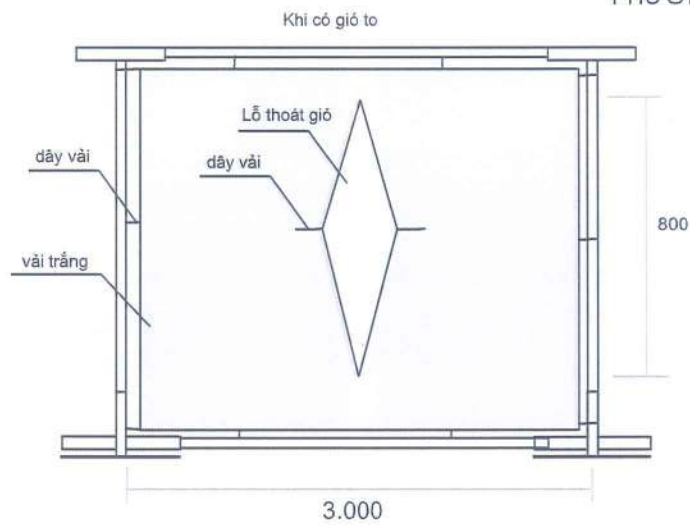

MAQUETTE, KHUNG SẮT (SẮT 20MM X 20MM X 1.4MM) CĂNG BẮT HIỆP



1.000

PHỐI CẢNH



HỒ SƠ THIẾT KẾ

HỘI CHỢ TRIỂN LÃM  
 HÀNG CÔNG NGHIỆP NÔNG THÔN  
 TIÊU BIỂU NĂM 2024

THIẾT KẾ TỔNG THỂ, CHI TIẾT  
 KỸ THUẬT CÁC HÀNG MỤC  
 HỘI CHỢ TRIỂN LÃM

ĐƠN VỊ THIẾT KẾ

CÔNG TY CỔ PHẦN  
 TỔ CHỨC SỰ KIỆN  
 VÀ QUẢNG CÁO  
 VIETAD  
 THÀNH PHỐ HỒ CHÍ MINH  
 SỐ QUÂN: 0105508619 - C.T.Đ

Ông Lê Anh Tuấn

CHỦ TRÌ

Bà: Hàn Thị Mỹ Lệ

THIẾT KẾ

Bà: Nguyễn Thị Anh Thư

HOÀN THÀNH

NĂM 2024



# PANO SƠ ĐỒ

2.200

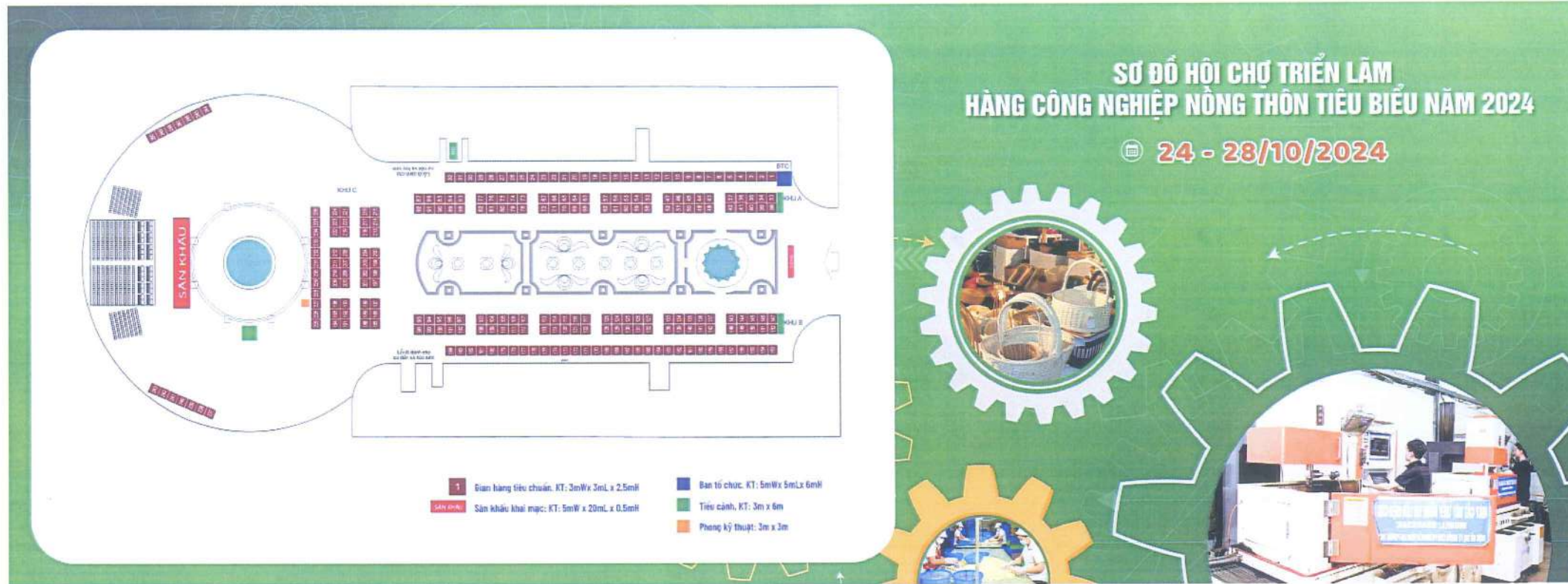

6.000

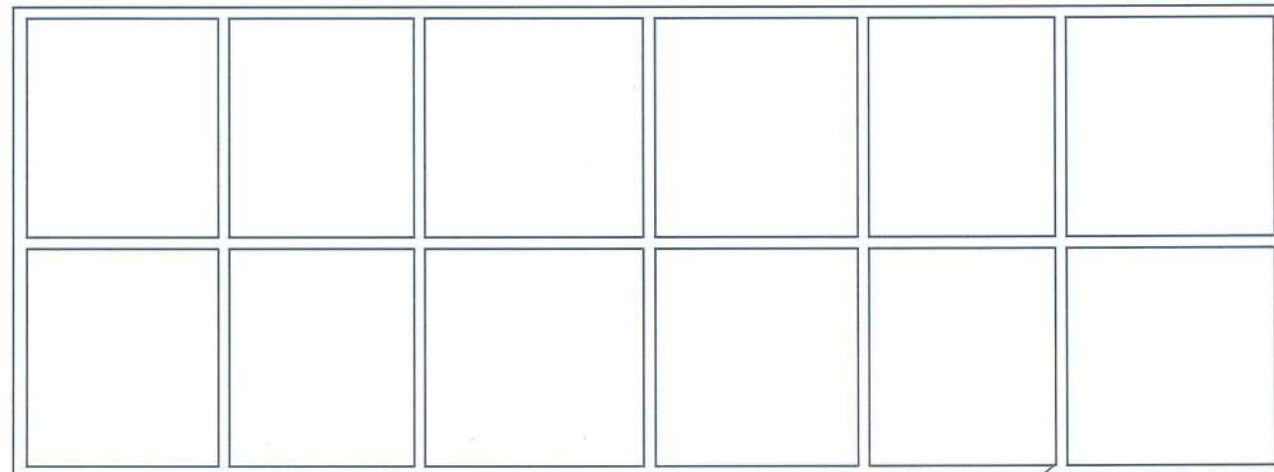

KHUNG SẮT: 20MM X 20MM X 1,3MM (DÀY)

PANO SƠ ĐỒ GIAN HÀNG  
 KT: 2.200 X 6.000  
 SỐ LƯỢNG: 1 TẤM  
 DIỆN TÍCH: 13,2M<sup>2</sup>  
 CHẤT LIỆU: BẠT HIFLEX ĐỂ GHI  
 KHUNG SẮT: 20MM X 20MM X 1,3MM (DÀY)



PHÔI CẢNH  
 (Vị trí giữa nhà A và BTC)

HỒ SƠ THIẾT KẾ

HỘI CHỢ TRIỂN LÃM  
 HÀNG CÔNG NGHIỆP NÔNG THÔN  
 TIÊU BIỂU NĂM 2024

THIẾT KẾ TỔNG THỂ, CHI TIẾT  
 KỸ THUẬT CÁC HÀNG MỤC  
 HỘI CHỢ TRIỂN LÃM



ĐƠN VỊ THIẾT KẾ



*(Signature)*  
 Ông: Lê Anh Tuấn

CHỦ TRÌ  
*(Signature)*  
 Bà: Hàn Thị Mỹ Lệ

THIẾT KẾ  
*(Signature)*  
 Bà: Nguyễn Thị Anh Thư

HOÀN THÀNH  
 NĂM 2024



# KÍCH THƯỚC CHI TIẾT CÔNG

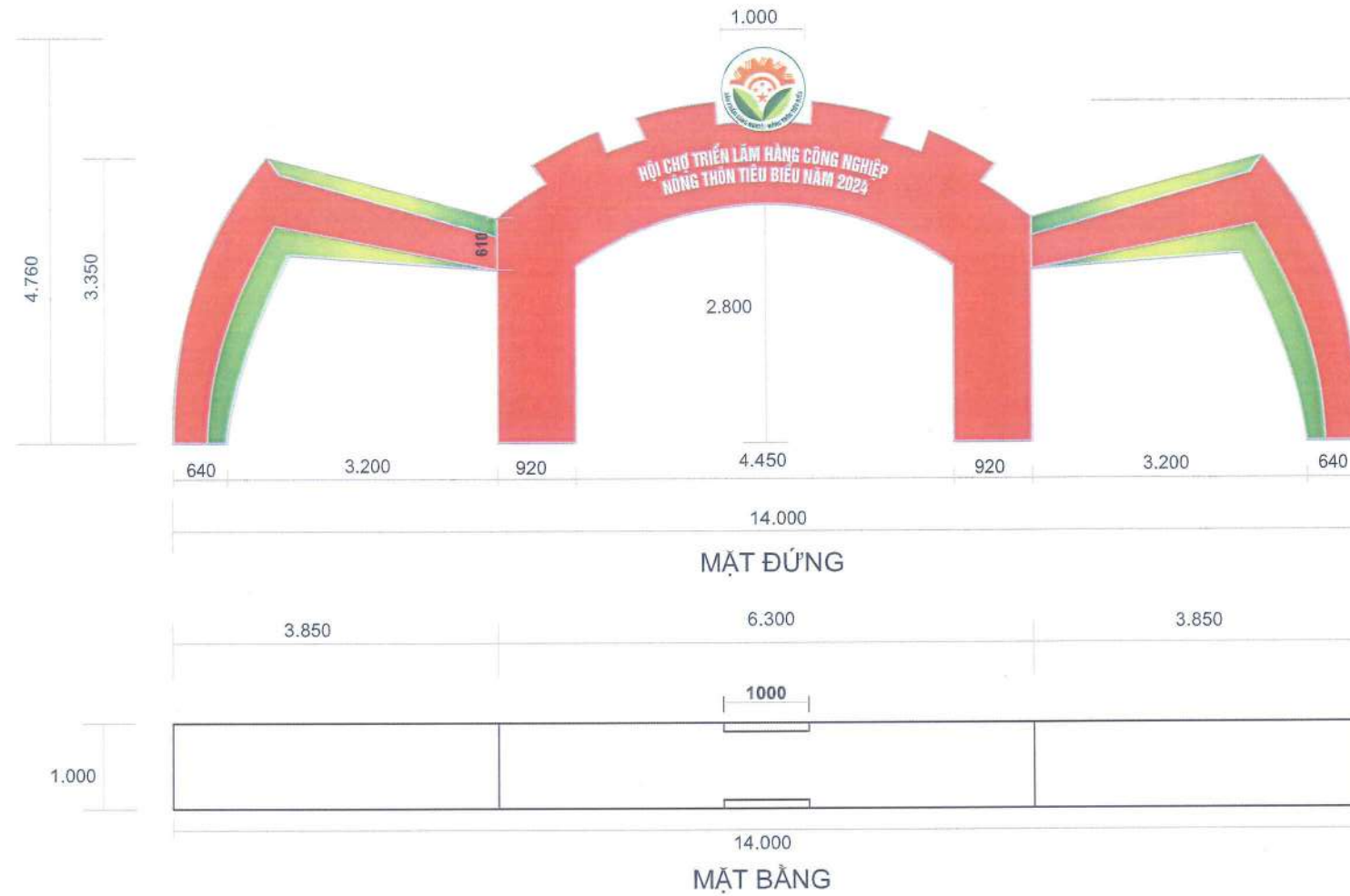

# MẶT BÊN

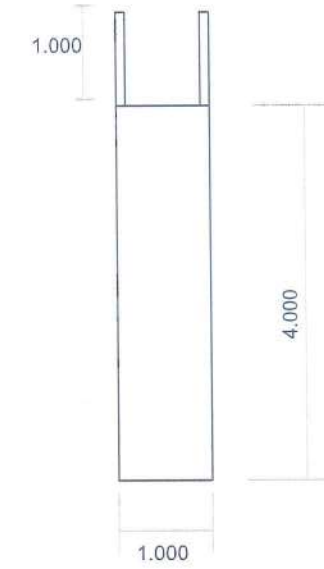

XƯƠNG PHỤ: KHUNG CHỊU LỰC HỘP 20MM X 20MM X 1,3MM (DÂY)

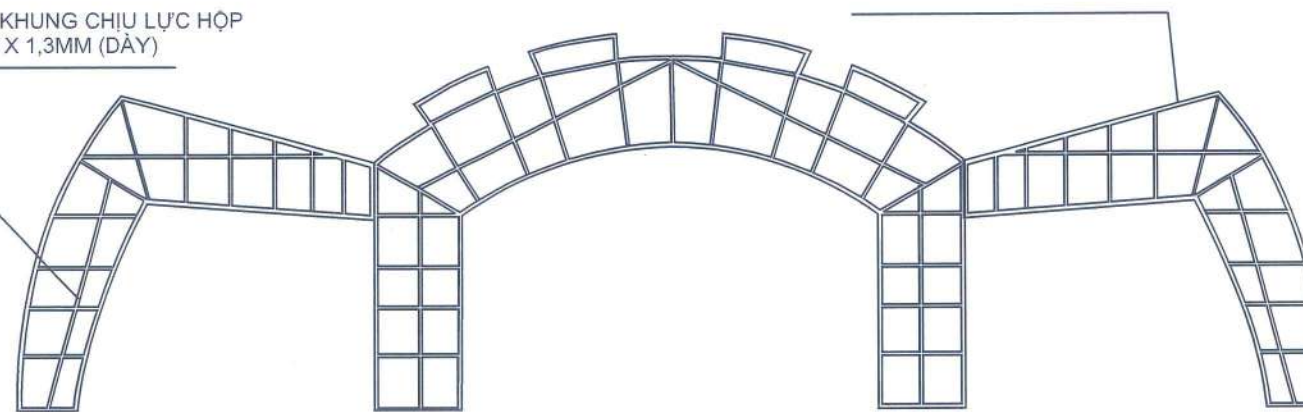

XƯƠNG CHỊU LỰC: KHUNG CHỊU LỰC HỘP 40MM X 40MM X 1,3MM (DÂY)

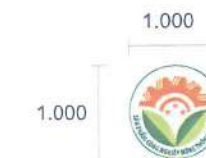

FOMEX BÔI DECAL DIỆN TÍCH: 1M2



CÂY CẢNH SỐ LƯỢNG: 15 CHẬU

## CHI TIẾT CÔNG

- SỐ LƯỢNG: 01 CHIẾC
- CHẤT LIỆU: KHUNG SẮT CĂNG BẠT ĐÉ GHI VÀ FOMEX BÔI DECAL
- TỔNG DIỆN TÍCH: 43,1M2/ 1 MẶT
- KHUNG SẮT CHỊU LỰC: XƯƠNG CHÍNH 40MM X 40MM X 1,3MM (DÂY), XƯƠNG PHỤ: 20MM X 20MM X 1,3MM (DÂY)

(Chú ý, cách tính diện tích thi công các hạng mục khung sắt căng bạt = kích thước tổng thể chiều cao x kích thước tổng thể chiều ngang)

HỒ SƠ THIẾT KẾ

HỘI CHỢ TRIỂN LÃM HÀNG CÔNG NGHIỆP NÔNG THÔN TIÊU BIỂU NĂM 2024

THIẾT KẾ TỔNG THỂ, CHI TIẾT KỸ THUẬT CÁC HẠNG MỤC HỘI CHỢ TRIỂN LÃM



TRUNG TÂM KHUYẾN CÔNG VÀ TƯ VẤN PHÁT TRIỂN CÔNG NGHIỆP 1

ĐƠN VỊ THIẾT KẾ



CÔNG TY TỔ CHỨC SỰ KIỆN VÀ QUẢNG CÁO VIETAD

Ông: Lê Anh Tuấn

CHỦ TRÌ

*Handwritten signature*

Bà: Hàn Thị Mỹ Lệ

THIẾT KẾ

*Handwritten signature*

Bà: Nguyễn Thị Anh Thư

HOÀN THÀNH

NĂM 2024



# HÀNG RÀO PHỤC VỤ THI CÔNG VÀ CÁC VỊ TRÍ ĐẶT ĐỐI TRỌNG CHO CỘT

## VỊ TRÍ ĐẶT HÀNG RÀO VÀ ĐỐI TRỌNG

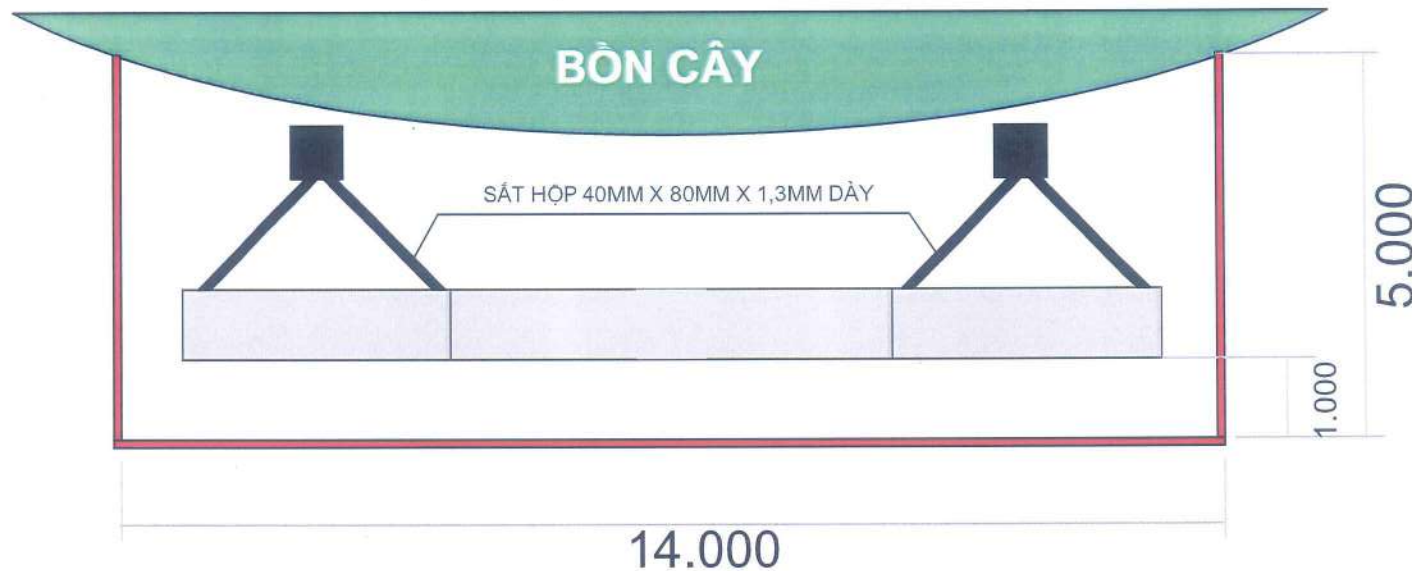

## MẶT BÊN CỘT VÀ VỊ TRÍ ĐẶT ĐỐI TRỌNG TẠI CHÂN CỘT



Hình ảnh đối trọng  
 Khối lượng: 25kg  
 Mỗi chân cột cần 8 đối trọng (tương đương 200kg)  
 Tổng cộng cần 32 đối trọng cho 4 chân cột

ĐỐI TRỌNG CHO NHÀ TIỀN CHẾ: 2 CHIẾC



1.000

## PHƯƠNG ÁN THI CÔNG HÀNG RÀO

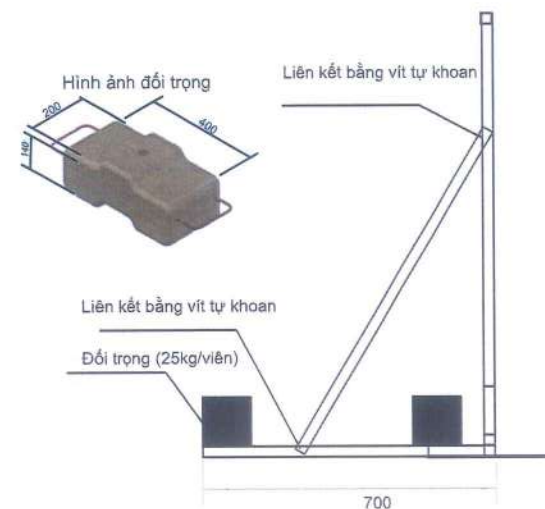
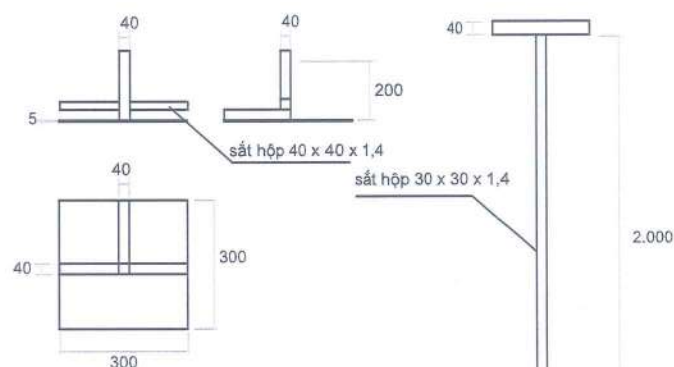
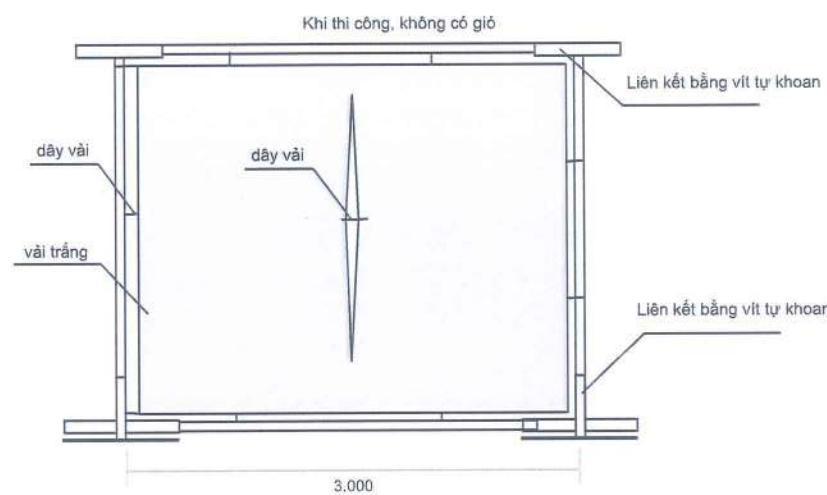
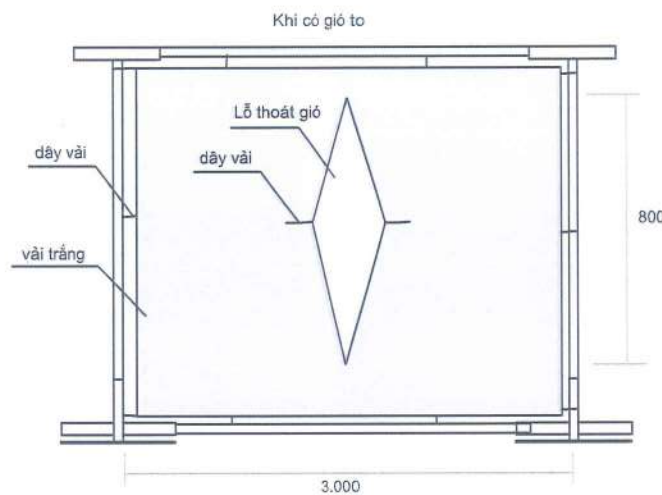

MAQUETTE, KHUNG SẮT (SẮT 20MM X 20MM X 1,4MM) CĂNG BÁT HIFLEX



1.000

PHỐI CẢNH



HỒ SƠ THIẾT KẾ

HỘI CHỢ TRIỂN LÃM  
 HÀNG CÔNG NGHIỆP NÔNG THÔN  
 TIÊU BIỂU NĂM 2024

THIẾT KẾ TỔNG THỂ, CHI TIẾT  
 KỸ THUẬT CÁC HẠNG MỤC  
 HỘI CHỢ TRIỂN LÃM



CHỦ ĐẦU TƯ

TRUNG TÂM KHUYẾN CÔNG  
 VÀ TƯ VẤN PHÁT TRIỂN CÔNG NGHIỆP

ĐƠN VỊ THIẾT KẾ



CTY CP TỔ CHỨC SỰ KIỆN  
 VÀ QUẢNG CÁO VIETAD

CHỦ ÁNH

THÀNH PHỐ HÀ NỘI

Ông: Lê Anh Tuấn

CHỦ TRÌ

*Handwritten signature*

Bà: Hàn Thị Mỹ Lệ

THIẾT KẾ

*Handwritten signature*

Bà: Nguyễn Thị Anh Thư

HOÀN THÀNH

NĂM 2024



# MAQUETTE, KÍCH THƯỚC VÀ PHỐI CẢNH CỦA STANDEE



STANDEE: KT 800 X 2000, CHÂN SẮT FOMEX 5MM BÔI DECAL 2 MẶT  
 DIỆN TÍCH: 1,2M2/CHIẾC. TỔNG DIỆN TÍCH: 4,8M2  
 SỐ LƯỢNG: 4 CHIẾC



Khối lượng: 25kg  
 Mỗi chiếc cần 3 đối trọng (tương đương 75kg)  
 Tổng cộng cần 12 đối trọng cho 4 standee



8.00

HỒ SƠ THIẾT KẾ

HỘI CHỢ TRIỂN LÃM  
 HÀNG CÔNG NGHIỆP NÔNG THÔN  
 TIÊU BIỂU NĂM 2024

THIẾT KẾ TỔNG THỂ, CHI TIẾT  
 KỸ THUẬT CÁC HÀNG MỤC  
 HỘI CHỢ TRIỂN LÃM



TRUNG TÂM KHUYẾN CÔNG  
 VÀ TƯ VẤN PHÁT TRIỂN CÔNG NGHIỆP 1

ĐƠN VỊ THIẾT KẾ

2.000



Ông: Lê Anh Tuấn

CHỦ TRÌ

*Handwritten signature*

Bà: Hàn Thị Mỹ Lệ

THIẾT KẾ

*Handwritten signature*

Bà: Nguyễn Thị Anh Thư

HOÀN THÀNH

NĂM 2024



# MAQUETTE BỘ KỆP FILE (DEMO)

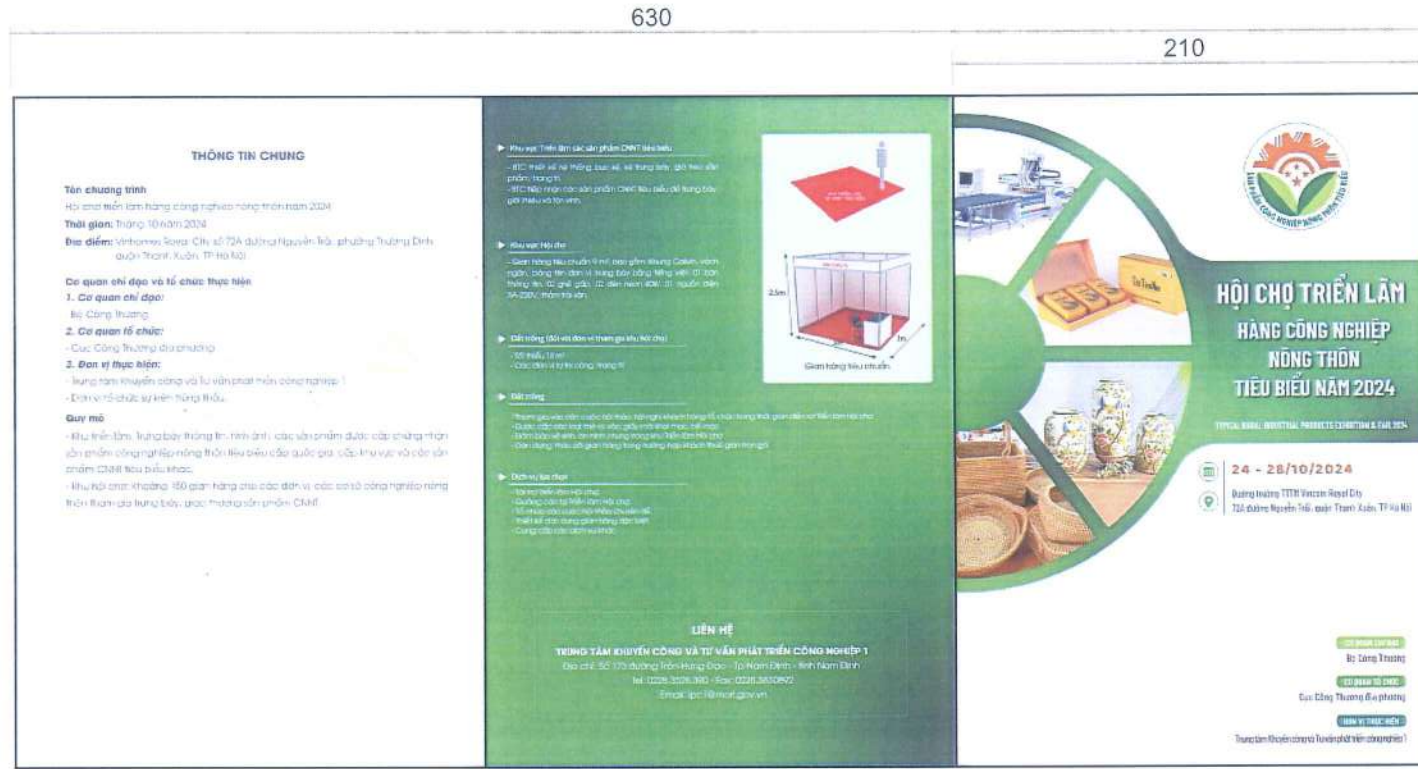

MẶT NGOÀI

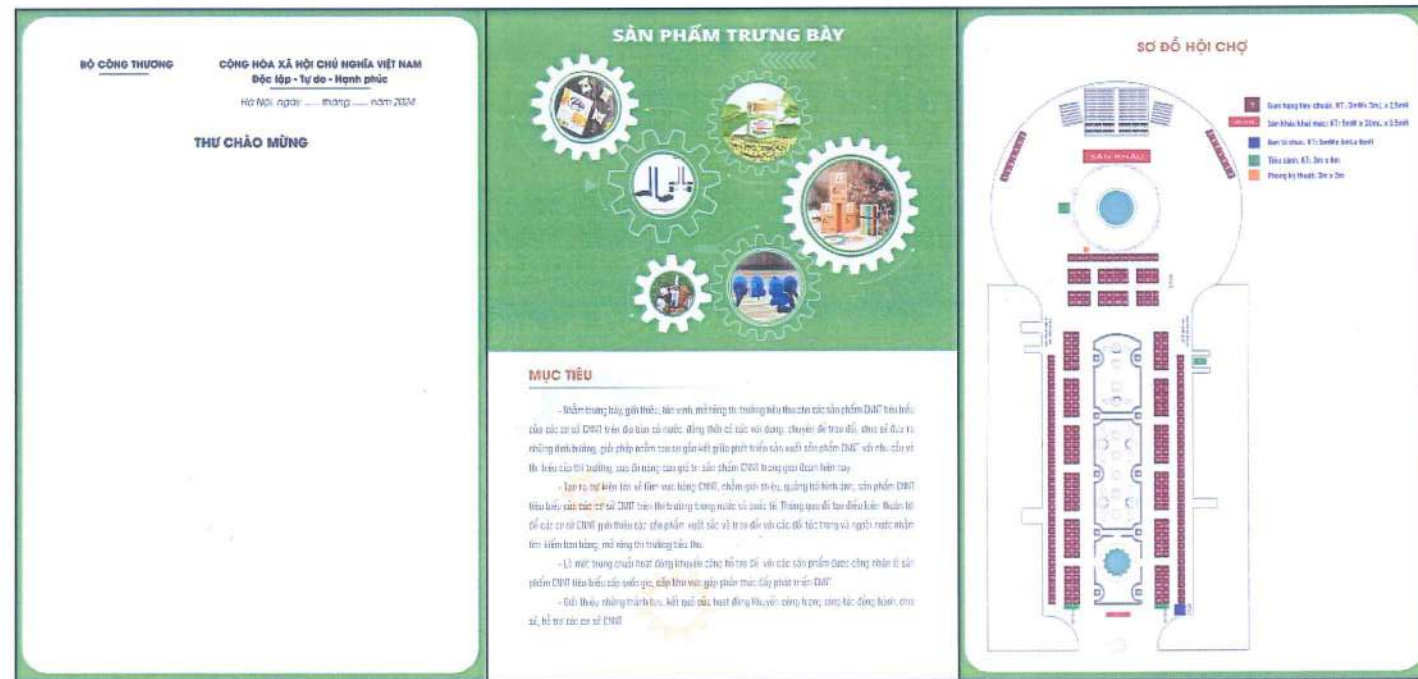

MẶT TRONG

297



MẶT NGOÀI



MẶT TRONG

BỘ KỆP FILE TÀI LIỆU MỜI THAM GIA:  
 - KHỔ 297MM X 630MM GẤP BA (THÀNH PHẨM 297MM X 210MM),  
 IN 4 MÀU 2 MẶT, CÁN BÓNG 2 MẶT.  
 GIẤY COUCHÉ 300, BÉ GẤP THÀNH PHẨM.

HỒ SƠ THIẾT KẾ

HỘI CHỢ TRIỂN LÃM  
 HÀNG CÔNG NGHIỆP NÔNG THÔN  
 TIÊU BIỂU NĂM 2024

THIẾT KẾ TỔNG THỂ, CHI TIẾT  
 KỸ THUẬT CÁC HẠNG MỤC  
 HỘI CHỢ TRIỂN LÃM



TRUNG TÂM KHUYẾN CÔNG  
 VÀ TƯ VẤN PHÁT TRIỂN CÔNG NGHIỆP 1

ĐƠN VỊ THIẾT KẾ



CÔNG TY CỔ PHẦN TÔ CHỨC SỰ KIỆN  
 VÀ QUẢNG CÁO VIETAD

GIÁM ĐỌC

Ông: Lê Anh Tuấn

CHỦ TRÌ

*Handwritten signature*

Bà: Hàn Thị Mỹ Lệ

THIẾT KẾ

*Handwritten signature*

Bà: Nguyễn Thị Anh Thư

HOÀN THÀNH

NĂM 2024



# MAQUETTE THƯ MỜI KHA MẠC (DEMO)

530

265

133

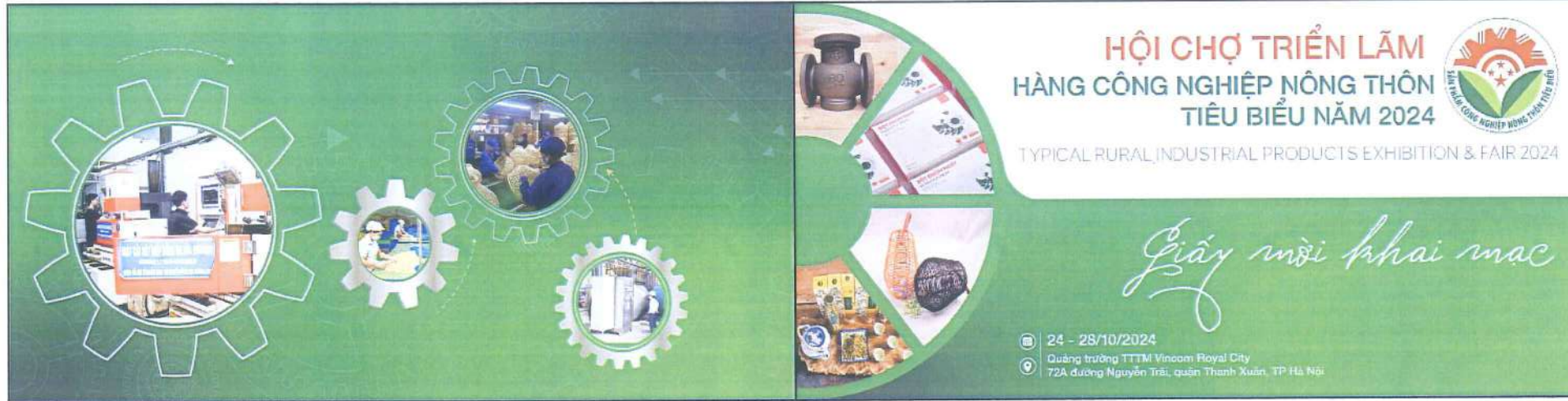

MẶT NGOÀI



MẶT TRONG

THƯ MỜI THAM DỰ KHA MẠC  
- KHỔ 530 MM X 133MM (THÀNH PHẨM 265MM X 133MM)  
GẤP ĐÔI, IN 4 MÀU 2 MẶT, CÁN BÓNG 2 MẶT.  
GIẤY COUCHE 300, BÉ GẤP THÀNH PHẨM.



MẶT NGOÀI



MẶT TRONG

HỒ SƠ THIẾT KẾ

HỘI CHỢ TRIỂN LÃM  
HÀNG CÔNG NGHIỆP NÔNG THÔN  
TIÊU BIỂU NĂM 2024

THIẾT KẾ TỔNG THỂ, CHI TIẾT  
KỸ THUẬT CÁC HẠNG MỤC  
HỘI CHỢ TRIỂN LÃM



TRUNG TÂM KHUYẾN CÔNG  
VÀ TƯ VẤN PHÁT TRIỂN CÔNG NGHIỆP

ĐƠN VỊ THIẾT KẾ



CÔNG TY CỔ PHẦN  
TỔ CHỨC SỰ KIỆN  
VÀ QUẢNG CÁO  
VIETAD

Ông: Lê Anh Tuấn

CHỦ TRÌ

*Handwritten signature*

Bà: Hàn Thị Mỹ Lê

THIẾT KẾ

*Handwritten signature*

Bà: Nguyễn Thị Anh Thư

HOÀN THÀNH

NĂM 2024



# MAQUETTE PHONG BÌ

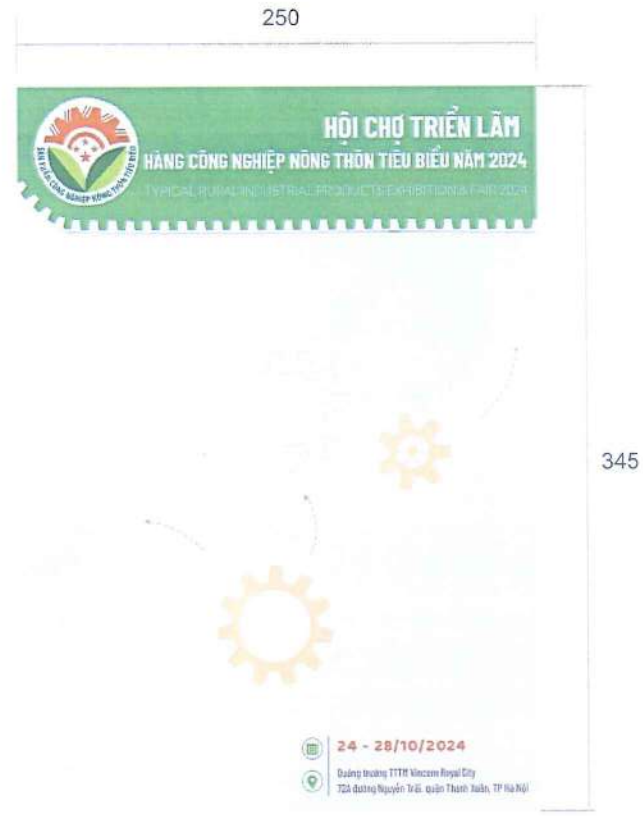

MẶT TRƯỚC

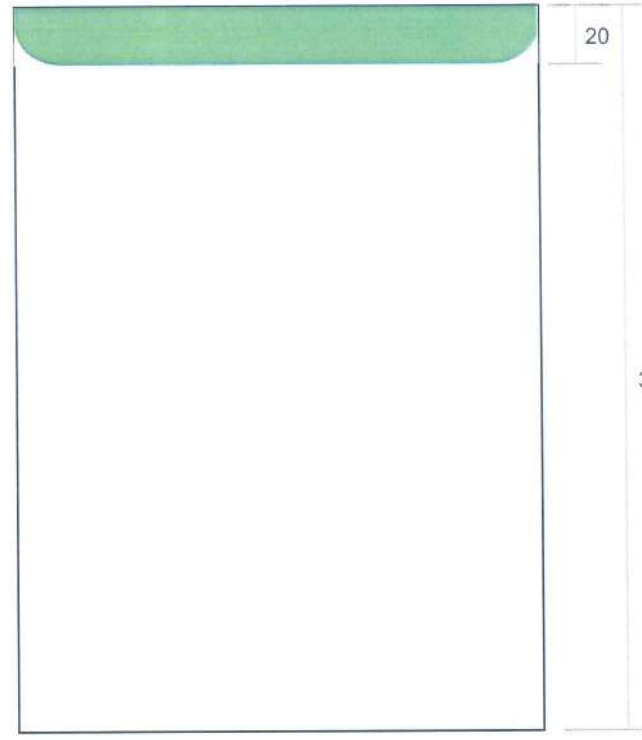

MẶT SAU

PHONG BÌ CHO BỘ KẸP FILE:  
MẶT TRƯỚC KHỔ 345MM X 250MM,  
NẾP GẤP 20MM;  
IN 4 MÀU 1 MẶT. GIẤY COUCHE 150



MẶT TRƯỚC

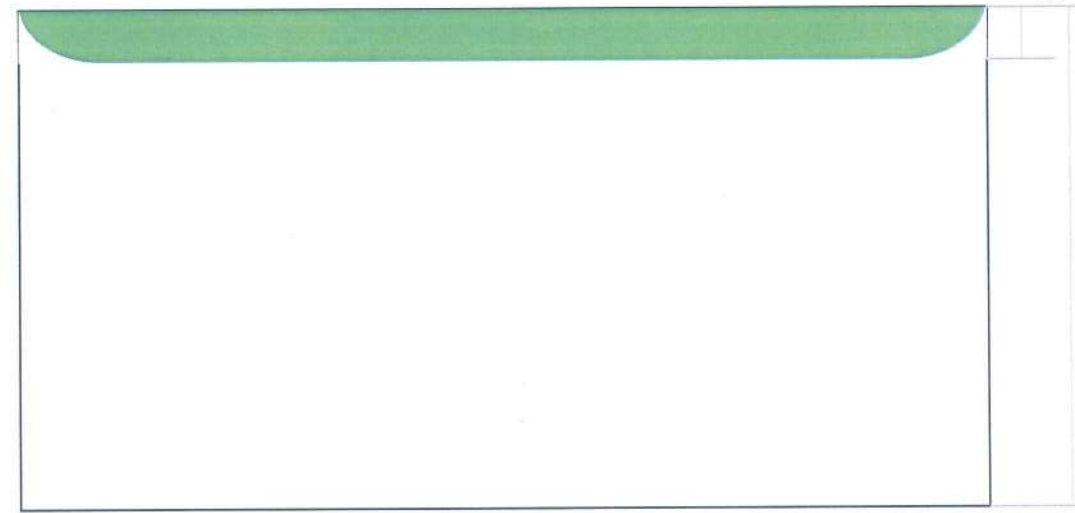

MẶT SAU

PHONG BÌ CHO THƯ MỜI KHAI MẠC:  
MẶT TRƯỚC KHỔ 144MM X 280MM,  
NẾP GẤP 15MM;  
IN 4 MÀU 1 MẶT. GIẤY COUCHE 150

HỒ SƠ THIẾT KẾ

HỘI CHỢ TRIỂN LÃM  
HÀNG CÔNG NGHIỆP NÔNG THÔN  
TIÊU BIỂU NĂM 2024

THIẾT KẾ TỔNG THỂ, CHI TIẾT  
KỸ THUẬT CÁC HẠNG MỤC  
HỘI CHỢ TRIỂN LÃM



TRUNG TÂM KHUYẾN CÔNG  
VÀ TƯ VẤN PHÁT TRIỂN CÔNG NGHIỆP 1

ĐƠN VỊ THIẾT KẾ



CÔNG CỔ PHẦN  
TỔ CHỨC SỰ KIỆN  
VÀ QUẢNG CÁO  
VIETAD  
GIÁM ĐỐC  
THÀNH PHỐ HÀ NỘI

Ông: Lê Anh Tuấn

CHỦ TRÌ

*Handwritten signature*

Bà: Hàn Thị Mỹ Lệ

THIẾT KẾ

*Handwritten signature*

Bà: Nguyễn Thị Anh Thư

HOÀN THÀNH

NĂM 2024



# MAQUETTE THẺ



THẺ CÁC LOẠI  
MẶT TRƯỚC KHỔ 110MM X 700MM,

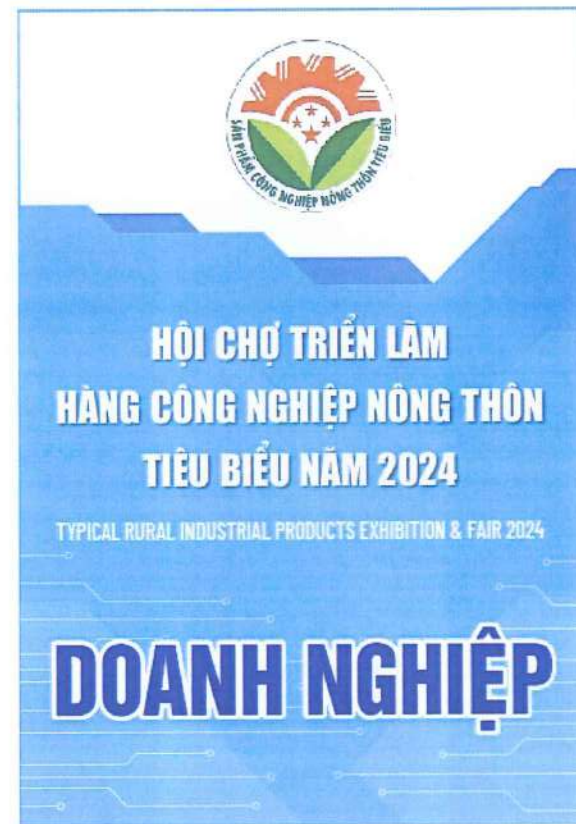
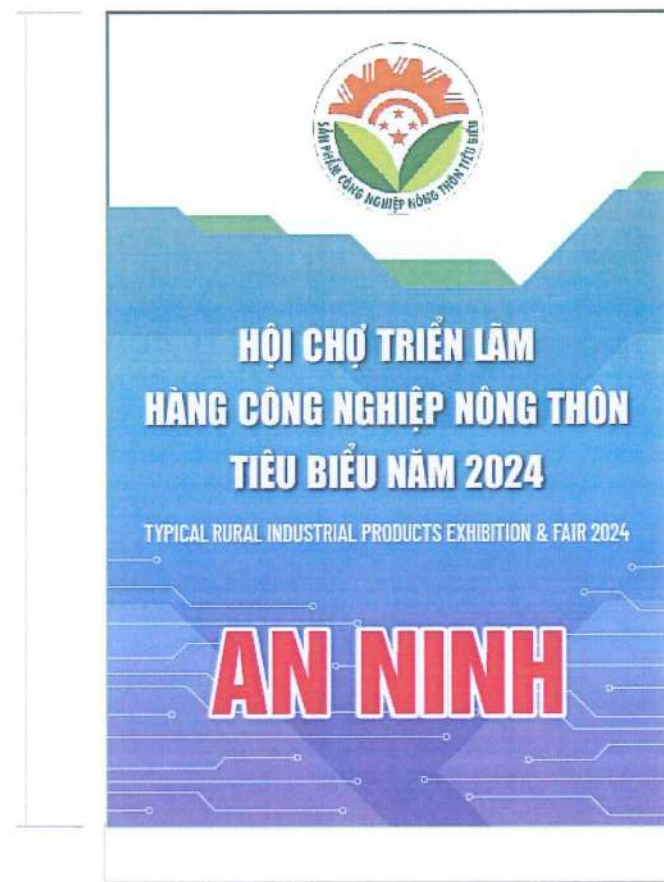

HÌNH ẢNH THỰC TẾ

HỒ SƠ THIẾT KẾ

HỘI CHỢ TRIỂN LÃM  
HÀNG CÔNG NGHIỆP NÔNG THÔN  
TIÊU BIỂU NĂM 2024

THIẾT KẾ TỔNG THỂ, CHI TIẾT  
KỸ THUẬT CÁC HẠNG MỤC  
HỘI CHỢ TRIỂN LÃM



TRUNG ƯƠNG  
TRUNG ƯƠNG TƯ  
KHUYẾN CÔNG VÀ  
TƯ VẤN PHÁT TRIỂN  
CÔNG NGHIỆP 1  
TRUNG TÂM KHUYẾN CÔNG  
VÀ TƯ VẤN PHÁT TRIỂN CÔNG NGHIỆP 1

ĐƠN VỊ THIẾT KẾ



CTY CP TỔ CHỨC SỰ KIỆN  
VÀ QUẢNG CÁO VIETAD

CÔNG TY  
CỔ PHẦN  
TỔ CHỨC SỰ KIỆN  
VÀ QUẢNG CÁO  
VIỆT NAM  
THÀNH PHỐ HÀ NỘI

Ông: Lê Anh Tuấn

CHỦ TRÌ

*Handwritten signature*

Bà: Hàn Thị Mỹ Lệ

THIẾT KẾ

*Handwritten signature*

Bà: Nguyễn Thị Anh Thư

HOÀN THÀNH

NĂM 2024



# MAQUETTE PHƯƠNG ĐƯỜNG PHỐ VÀ QUẢNG CÁO BÁO

205



MAQUETTE QUẢNG QUẢNG BÁO CÔNG THƯƠNG  
KÍCH THƯỚC: 145MM X 205MM (1/4 KHỔ 290MM X 410MM)

145

2,500



750

PHƯƠNG QUẢNG CÁO TREO TRÊN ĐƯỜNG PHỐ  
VÀ TRONG KHUÔN VIÊN HỘI CHỢ  
KÍCH THƯỚC 750MM X 2,500MM  
DIỆN TÍCH: 0,35M2/CHIẾC. TỔNG DIỆN TÍCH: 17,5M2  
BẠT HIFLEX, XÒ QUE HAI ĐẦU

HỒ SƠ THIẾT KẾ

HỘI CHỢ TRIỂN LÃM  
HÀNG CÔNG NGHIỆP NÔNG THÔN  
TIÊU BIỂU NĂM 2024

THIẾT KẾ TỔNG THỂ, CHI TIẾT  
KỸ THUẬT CÁC HẠNG MỤC  
HỘI CHỢ TRIỂN LÃM



ĐƠN VỊ THIẾT KẾ



Ông: Lê Anh Tuấn

CHỦ TRÌ

Bà: Hàn Thị Mỹ Lê

THIẾT KẾ

Bà: Nguyễn Thị Anh Thư

HOÀN THÀNH

NĂM 2024



# SƠ ĐỒ HỆ THỐNG ĐIỆN

- 1 Gian hàng tiêu chuẩn
- SÂN KHẤU Sân khấu khai mạc
- Ban tổ chức.

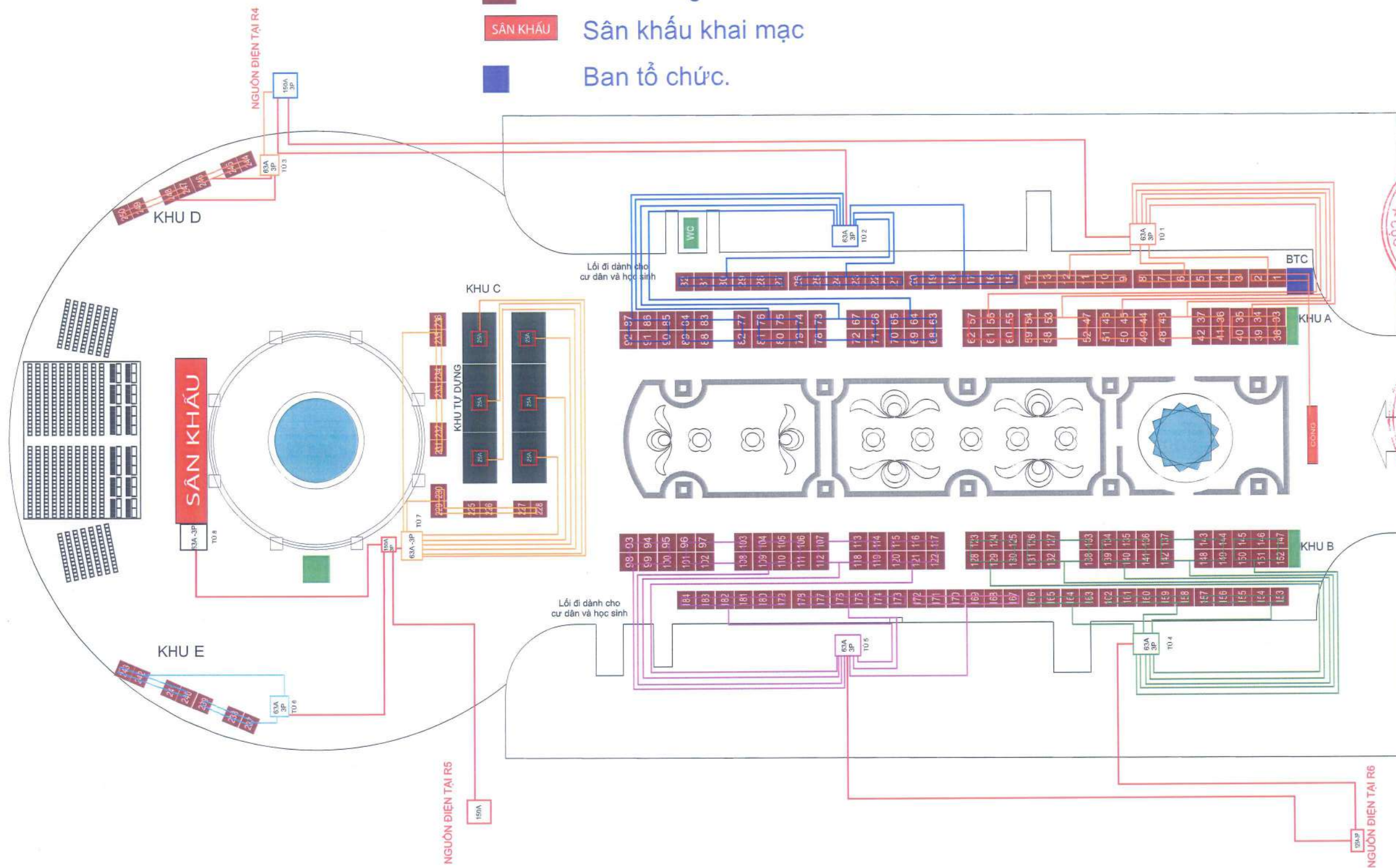

HỒ SƠ THIẾT KẾ  
HỘI CHỢ TRIỂN LÃM  
HÀNG CÔNG NGHIỆP NÔNG THÔN  
TIÊU BIỂU NĂM 2024

THIẾT KẾ TỔNG THỂ, CHI TIẾT  
KỸ THUẬT CÁC HÀNG MỤC  
HỘI CHỢ TRIỂN LÃM



ĐƠN VỊ THIẾT KẾ



Ông: Lê Anh Tuấn

CHỦ TRÌ

Bà: Hàn Thị Mỹ Lê

THIẾT KẾ

Bà: Nguyễn Thị/Anh Thư

HOÀN THÀNH  
NĂM 2024



# SƠ ĐỒ ĐIỆN TẠI TỦ NHÁNH 1

## TỦ NHÁNH 1 TỔNG CÔNG SUẤT: 36 Kw

- \* Tất cả dây dẫn phải được đi trong ghen điện chống cháy, đầu nối dây đủ tiếp địa, các vị trí đi trên mặt sàn được đi trong ghen chống cháy
- \* Tủ điện là loại tủ ngoài trời, có khóa an toàn.
- \* Tủ điện có phương án rào chắn, có cảnh báo và được treo cao

### TOÀN BỘ Ổ CẮM DÙNG LOẠI Ổ CẮM CÔNG NGHIỆP 3 CHẤU

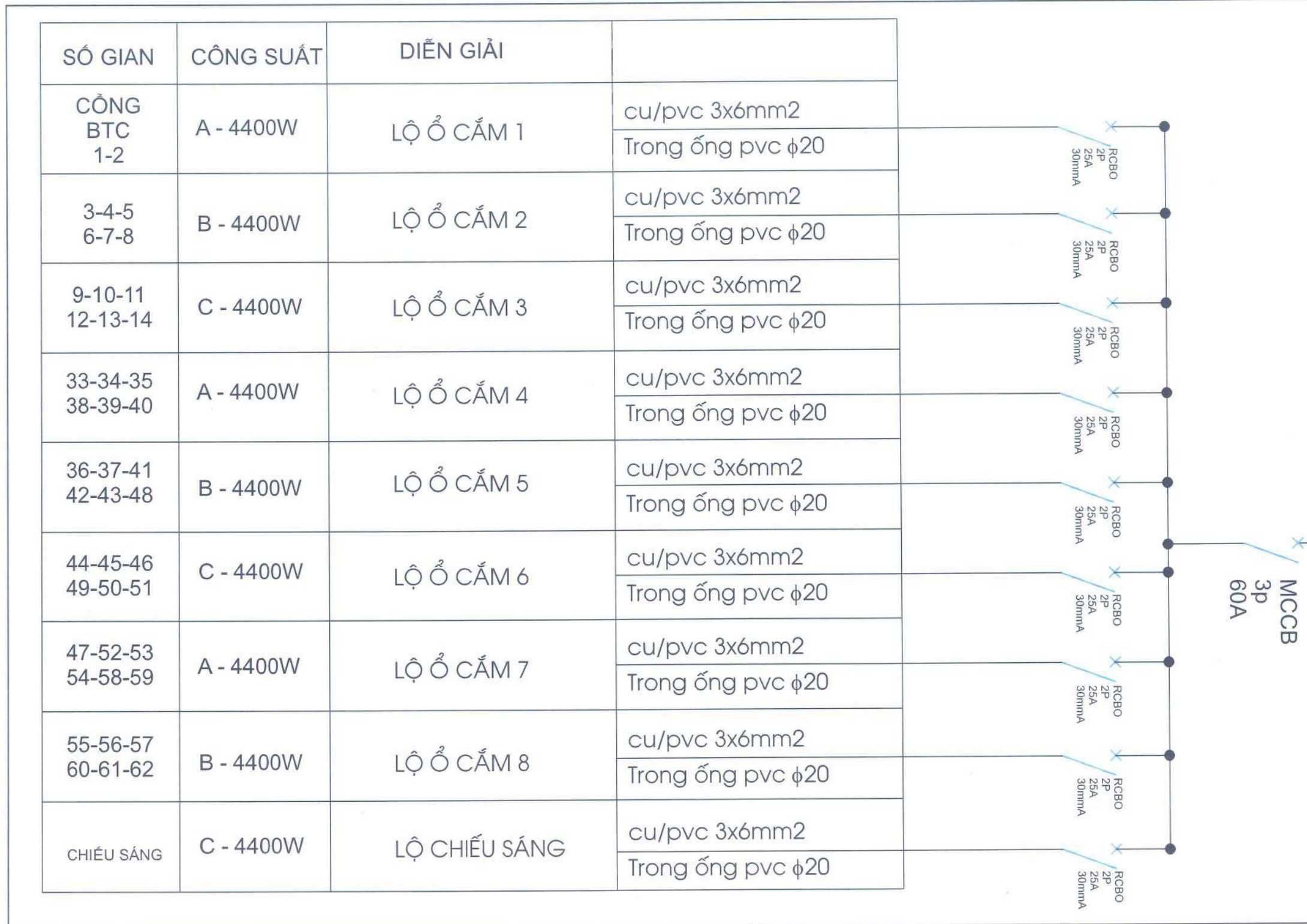

CẤP TỪ TỦ PHÂN PHỐI R4

cu/pvc/pvc  
1x4Cx16mm<sup>2</sup> + 10mm<sup>2</sup>(φ)

MCCB  
3p  
60A

RCBO  
2P  
25A  
30mA



# SƠ ĐỒ ĐIỆN TẠI TỦ NHÁNH 2

**TỦ NHÁNH 2**  
**TỔNG CÔNG SUẤT: 36 Kw**

- \* Tất cả dây dẫn phải được đi trong ghen điện chống cháy, đầu nối đầy đủ tiếp địa, các vị trí đi trên mặt sàn được đi trong ghen chống cháy
- \* Tủ điện là loại tủ ngoài trời, có khóa an toàn.
- \* Tủ điện có phương án rào chắn, có cảnh báo và được treo cao

## TOÀN BỘ Ổ CẮM DÙNG LOẠI Ổ CẮM CÔNG NGHIỆP 3 CHẤU

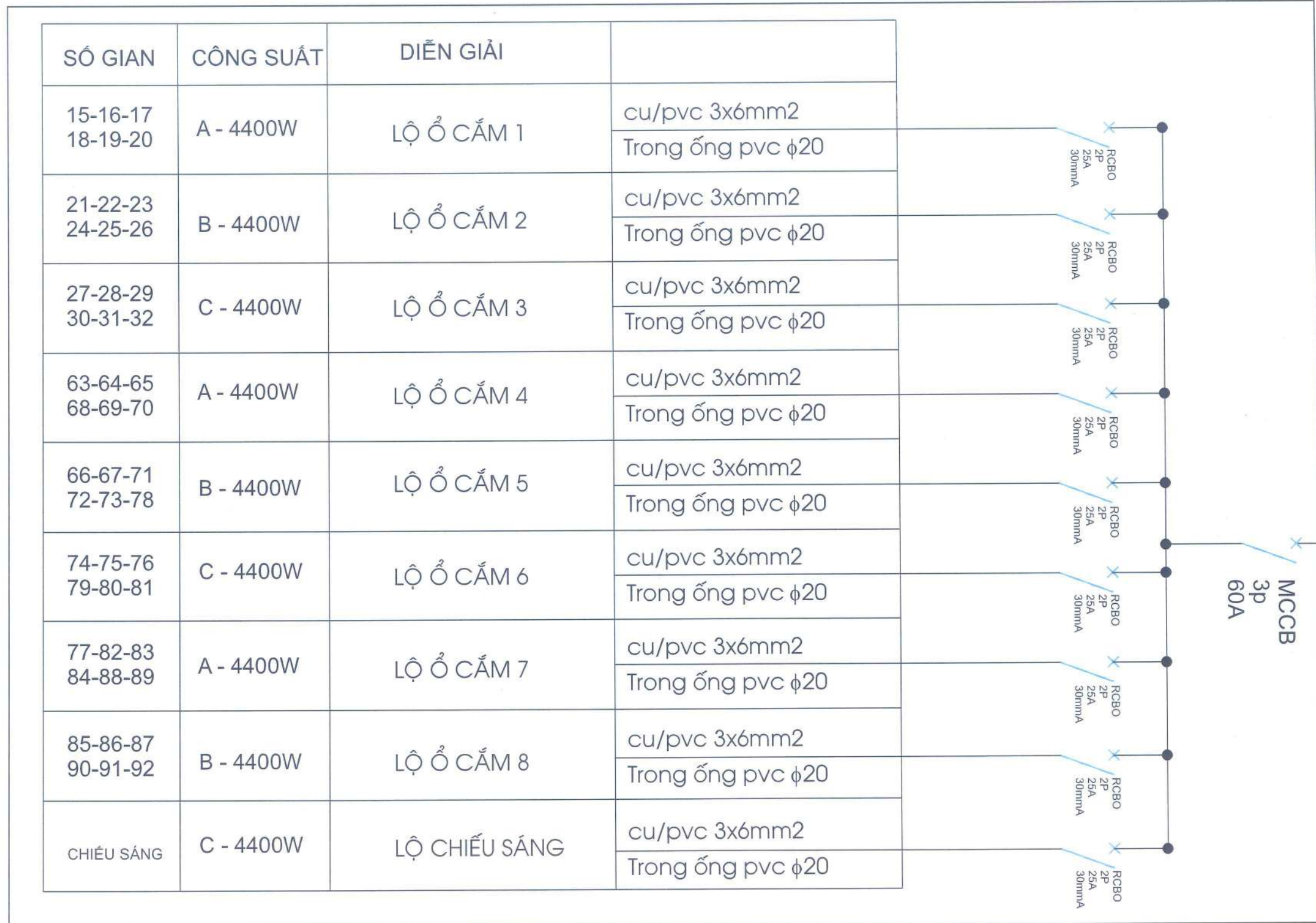



# SƠ ĐỒ ĐIỆN TẠI TỦ NHÁNH 3

**TỦ NHÁNH 3**  
**TỔNG CÔNG SUẤT: 36 Kw**

- \* Tất cả dây dẫn phải được đi trong ghen điện chống cháy, đầu nối dây đủ tiếp địa, các vị trí đi trên mặt sàn được đi trong ghen chống cháy
- \* Tủ điện là loại tủ ngoài trời, có khóa an toàn.
- \* Tủ điện có phương án rào chắn, có cảnh báo và được treo cao

## TOÀN BỘ Ổ CẮM DÙNG LOẠI Ổ CẮM CÔNG NGHIỆP 3 CHẤU



CẤP TỪ TỦ PHÂN PHỐI R4

cu/pvc/pvc  
1x4C x 16mm2 + 10mm2(ε)

MCCB  
3p  
60A

RCBO  
2P  
25A  
30mmA



# SƠ ĐỒ ĐIỆN TẠI TỦ NHÁNH 4

**TỦ NHÁNH 4**  
**TỔNG CÔNG SUẤT: 36 Kw**

- \* Tất cả dây dẫn phải được đi trong ghen điện chống cháy, đầu nối dây đủ tiếp địa, các vị trí đi trên mặt sàn được đi trong ghen chống cháy
- \* Tủ điện là loại tủ ngoài trời, có khóa an toàn.
- \* Tủ điện có phương án rào chắn, có cảnh báo và được treo cao

## TOÀN BỘ Ổ CẮM DÙNG LOẠI Ổ CẮM CÔNG NGHIỆP 3 CHẤU

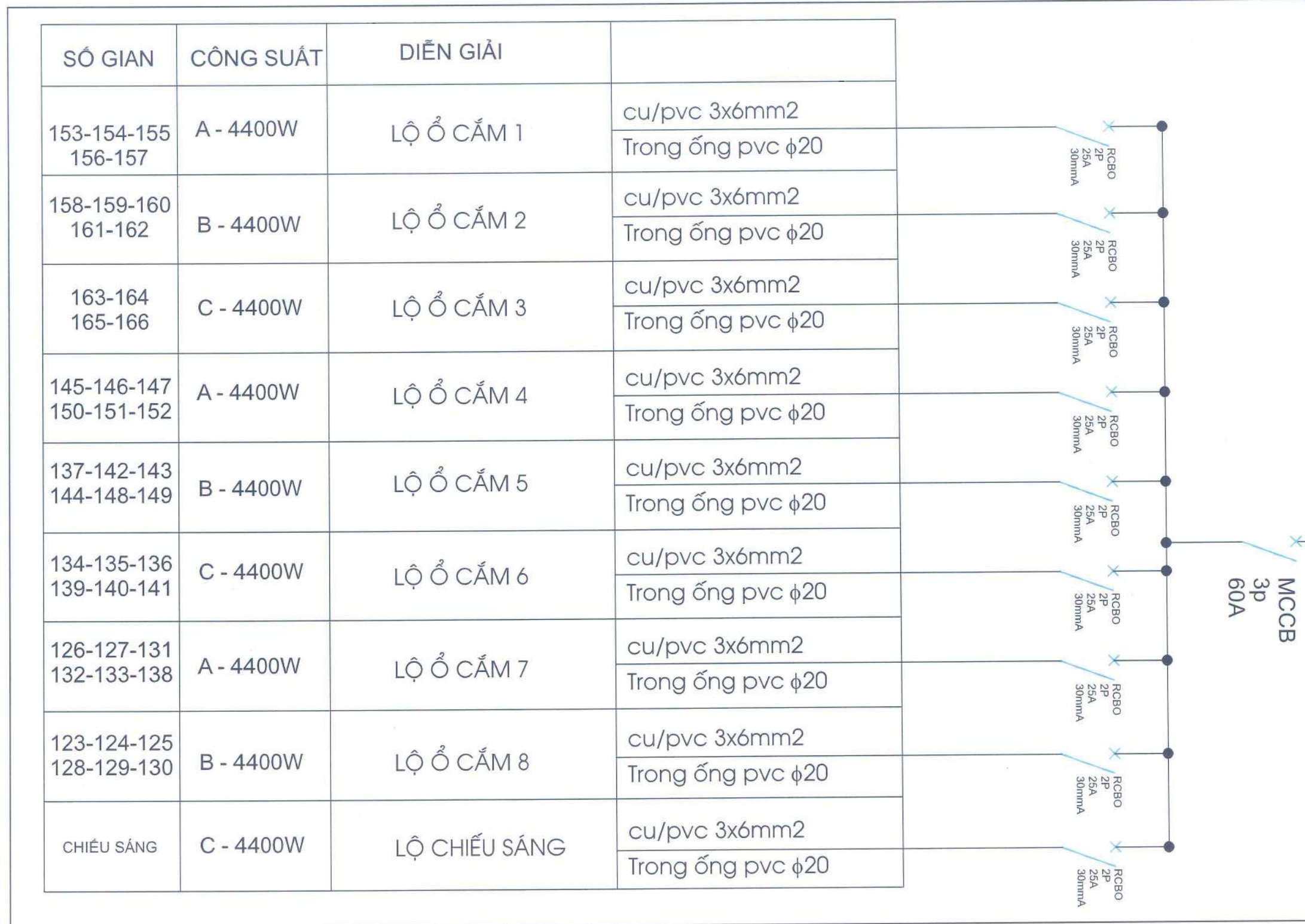



# SƠ ĐỒ ĐIỆN TẠI TỦ NHÁNH 5

## TỦ NHÁNH 5 TỔNG CÔNG SUẤT: 36 Kw

- \* Tất cả dây dẫn phải được đi trong ghen điện chống cháy, đầu nối dây đủ tiếp địa, các vị trí đi trên mặt sàn được đi trong ghen chống cháy
- \* Tủ điện là loại tủ ngoài trời, có khóa an toàn.
- Tủ điện có phương án rào chắn, có cảnh báo và được treo cao

### TOÀN BỘ Ổ CẮM DÙNG LOẠI Ổ CẮM CÔNG NGHIỆP 3 CHẤU

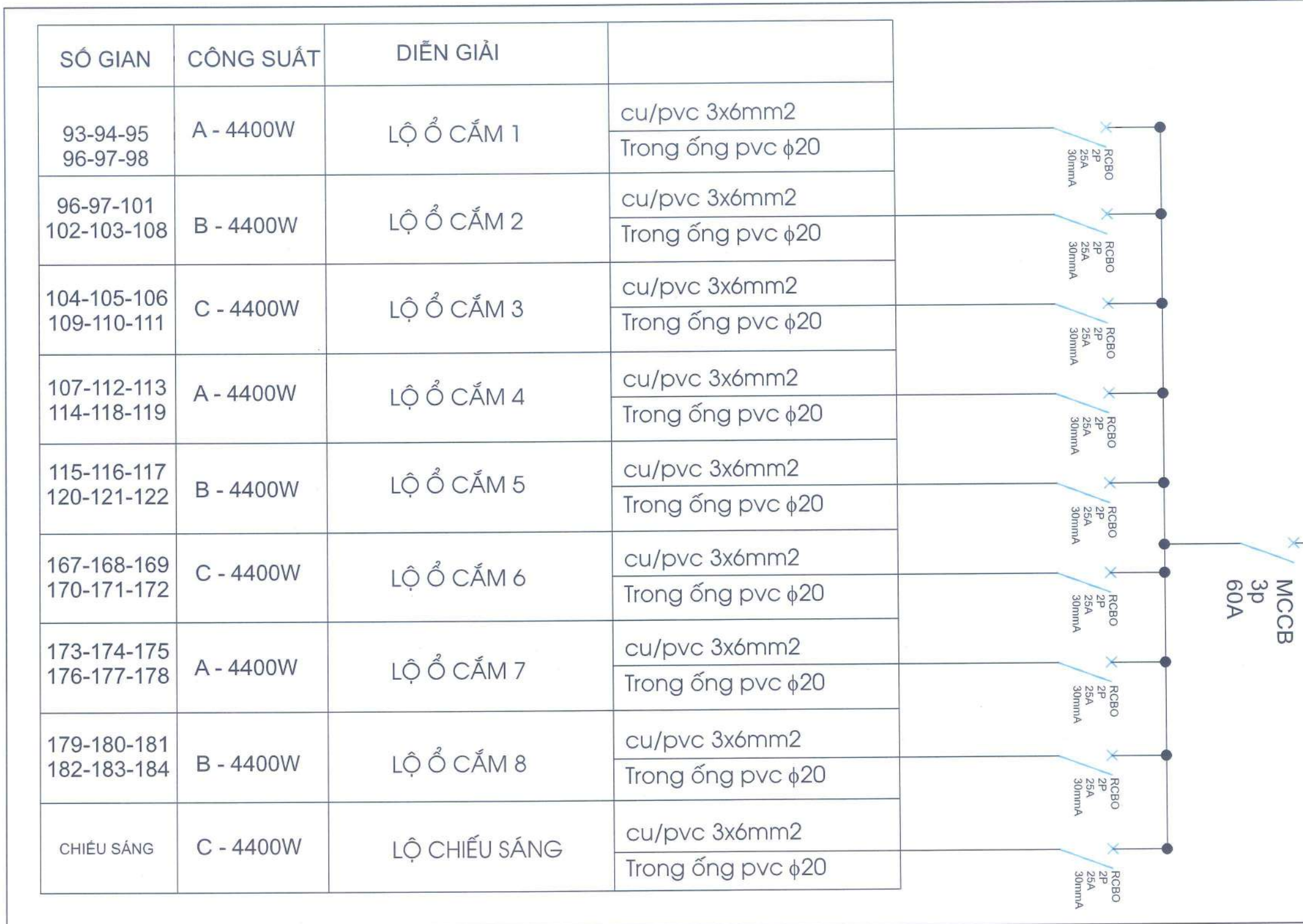

CẤP TỪ TỦ R6

cu/pvc/pvc  
1x4CX16mm2 + 10mm2(ε)

MCCB  
3p  
60A

RCBO  
2P  
25A  
30mmA



# SƠ ĐỒ ĐIỆN TẠI TỦ NHÁNH 6

**TỦ NHÁNH 6**  
**TỔNG CÔNG SUẤT: 36 Kw**

- \* Tất cả dây dẫn phải được đi trong ghen điện chống cháy, đầu nối dây đủ tiếp địa, các vị trí đi trên mặt sàn được đi trong ghen chống cháy
- \* Tủ điện là loại tủ ngoài trời, có khóa an toàn.
- \* Tủ điện có phương án rào chắn, có cảnh báo và được treo cao

## TOÀN BỘ Ổ CẮM DÙNG LOẠI Ổ CẮM CÔNG NGHIỆP 3 CHẤU

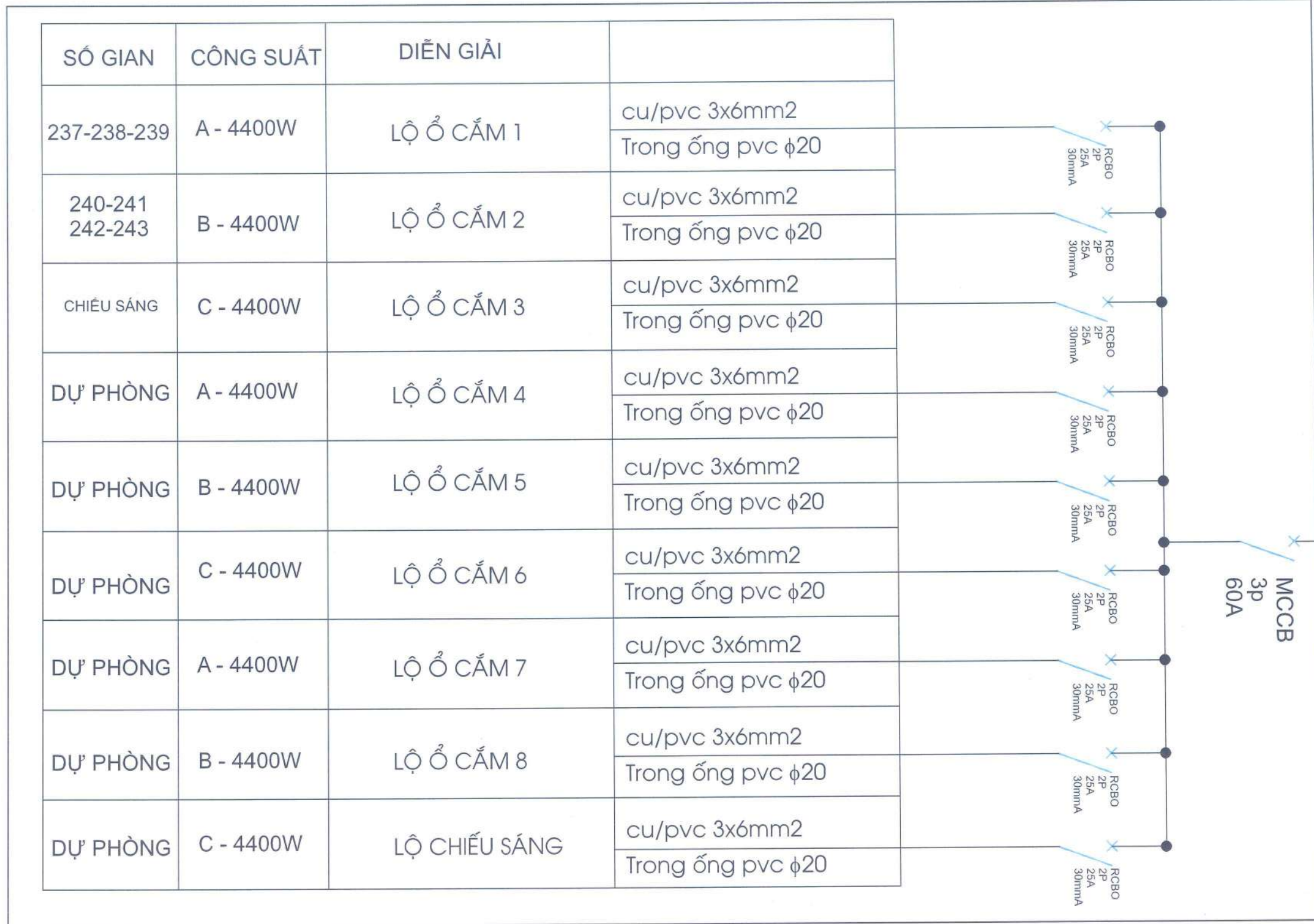



# SƠ ĐỒ ĐIỆN TẠI TỦ NHÁNH 7

## TỦ NHÁNH 7 TỔNG CÔNG SUẤT: 36 Kw

- \* Tất cả dây dẫn phải được đi trong ghen điện chống cháy, đầu nối đầy đủ tiếp địa, các vị trí đi trên mặt sàn được đi trong ghen chống cháy
- \* Tủ điện là loại tủ ngoài trời, có khóa an toàn.
- \* Tủ điện có phương án rào chắn, có cảnh báo và được treo cao

### TOÀN BỘ Ổ CẮM DÙNG LOẠI Ổ CẮM CÔNG NGHIỆP 3 CHẤU

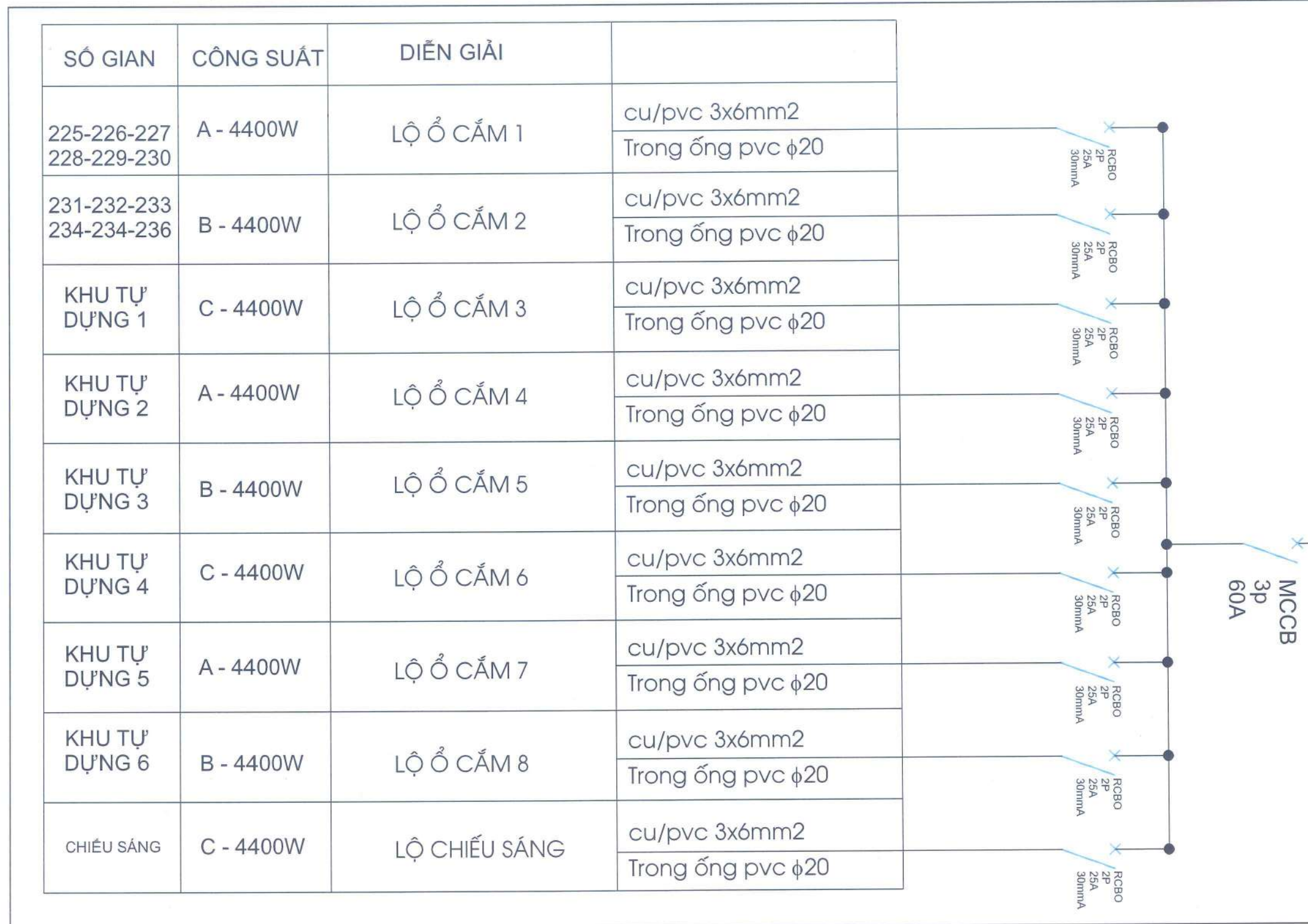

CẤP TỪ TỦ PHÂN PHỐI R5

cu/pvc/pvc  
1x4Cx16mm2 + 10mm2(e)

MCCB  
3p  
60A

E

ĐỐI VỚI CÁC KHU TỰ DỰNG: PHƯƠNG ÁN BỐ TRÌ DÂY NGUỒN SẼ CÓ THỂ THAY ĐỔI DỰA VÀO MAQUETTE DO CÁC ĐƠN VỊ CUNG CẤP



# SƠ ĐỒ ĐIỆN TẠI TỦ NHÁNH 7 -PHỤC VỤ KHU VỰC SÂN KHẤU

## TỦ ĐIỆN PHỤC VỤ ATAS VÀ MÀN LED SÂN KHẤU TỔNG CÔNG SUẤT: 31320w

- \* Tất cả dây dẫn phải được đi trong gen điện chống cháy, đầu nối đầy đủ tiếp địa, các vị trí đi trên mặt sàn được đi trong gen chống cháy
- \* Tủ điện là loại tủ ngoài trời, có khóa an toàn.

### Danh sách thiết bị:

#### Âm thanh:

- Loa full: 8 chiếc x 500w = 4000w
- Loa Sup: 4 chiếc x 2000w = 8000w
- Loa Monitor: 2 chiếc x 500w = 1000w

#### Ánh sáng:

- Đèn par Led: 36 chiếc x 150W = 5400w
- Đèn beam: 4 chiếc x 230w = 920w

Tổng cộng: 19320

Màn Led: Kích thước 4m x 6m, bao gồm 48 module 0.5m x 1m, mỗi module 250W. Tổng công suất: 12000w

Chú ý: toàn bộ dàn truss treo thiết bị âm thanh, ánh sáng và Led sẽ phải nổi ra tủ điện tổng

